

AKCJA SPECJALNA POJAZDY UŻYTKOWE 2021



Das Werkzeug



Powlekanie proszkowe



Kuźnia

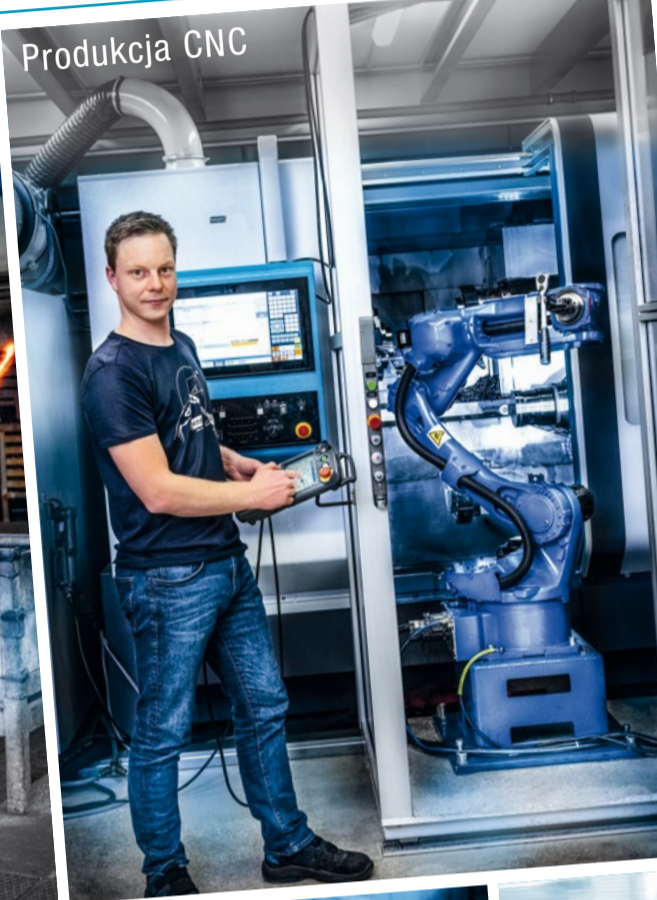

Produkcja CNC



Zarządzanie produktem - Pneumatyka



Rozwój



Produkcja wózków narzędziowych



Logistyka/magazyn



Zarządzanie produktem - Pojazdy użytkowe



Produkcja narzędzi dynamometrycznych

Pojazdy użytkowe to my!

€ NKW21/PL/PL/1

Oferta ważna od 1.3.2021 do 28.2.2022



Ty widzisz:
pompe, manometr
i węża...

My widzimy:
precyzyjne narzędzie pomiarowe,
proste wyszukiwanie błędów
oraz szybki sposób
rozwiązywania problemów!



4800 Pompa i adaptory do układu chłodzenia

Made in Germany

HAZET No.	Części pojedyncze	EAN-Nr 4000896 +	€
4800-1	<ul style="list-style-type: none"> Pompa układu chłodzenia Do 2.5 bara 	022243	89,-
4800-2	<ul style="list-style-type: none"> Łącznik elastyczny przewód węzowy 	022274	25,-
4800-3	<ul style="list-style-type: none"> Amazone Pantera CLAAS Jaguar, Lexion, Scorpion, Ares, Atlas, Ceres DAF 45 rok prod. 05/1991 → 12/2000 DOOSAN koparka kołowa S · koparka gąsienicowa DX FENDT KAESER Mobilair LIEBHERR A308-316 MASSEY FERGUSON ze zbiornikiem nr 180224M92 i 4296015M1 MERCEDES-BENZ Vito · Viano · Solaris wózek widłowy NISSAN PUTZMEISTER BSA 1409 SCANIA Vabis CASE Quadtrac, Magnum 	022281	21,-
4800-4 A	<ul style="list-style-type: none"> Silniki DEUTZ 3.6 PowerPack · BF6M1013FC · TCD2013L6 2V i 4V Genset 250 kW HATZ 4H50tic IVECO Eco Daily z niebieskim zamknięciem CASE Puma, SBS, LBS, Optum, Maxxum, CVX NEW HOLLAND TVT, T7, T7 Elite Pack, T6 FENDT Vario rok prod. 2000 → kombajn zbożowy serii L CLAAS Arion, Axion 	156504	30,-
4800-5 A	<ul style="list-style-type: none"> COMPAIR kompresor przenośny ze zbiornikiem wyrównawczym VW FENDT Farmer 300 rok prod. 1988 → · typ 500 · typ 700 · Vario rok prod. 1988 → 2000 Wózek widłowy LINDE PUTZMEISTER BSA 1407D · BSA 2110 HP-D RENAULT Midium rok prod. 01/2000 → 12/2013 Volvo FE rok prod. 05/2006 → · FL rok prod. 03/2000 → 	161843	34,-
4800-16	<ul style="list-style-type: none"> Silniki DEUTZ KHD1015 · D2008 · D2009 · TD2.9 L4 · TCD3.6 · BFM1013 · BFM2012 · TCD2013 2V · BFM1015 · TCD2015 V8 · V6 · M · TCD 12.0 i 16.0 MERCEDES-BENZ Sprinter rok prod. 1999 → typ 170 · 208 · 611 	098507	31,-

HAZET No.	Części pojedyncze	EAN-Nr 4000896 +	€
4800-17	<ul style="list-style-type: none"> Ciągniki JOHN DEERE serii 5, 6, 7, 8 oraz 9 · silosokombajny serii 8000 i 9000 · samojedźne opryskiwacze polowe R4040, R4050, R4140 oraz 4150 · kosiarka pokosowa W170 · maszyna do zbierania bawełny CP690 · koparka 160DLC · sypcharka 700J · ŁADOWARKA KOŁOWA WL53, WL56 Koparka HITACHI ZAXIS 6 HAGIE STS 10, 12, 14 i 16 	109661	60,-
4800-18	<ul style="list-style-type: none"> MERCEDES-BENZ Sprinter od 2006, Viano od 2003 	128815	66,-
4800-20	<ul style="list-style-type: none"> IVECO Euro-Star · Euro-Tech · Euro-Truck · Daily z czarnym zamknięciem MAN F90 · F2000 · TGA rok prod. 03/2000 → · TGL rok prod. 04/2005 → · TGM rok prod. 10/2005 → · TGS rok prod. 10/2007 → 01.2012 · TGX rok prod. 10/2007 → 01.2012 Pojazdy użytkowe MERCEDES-BENZ Actros · Atego 1217 rok prod. → 1999 · Eco 8401 · SK1728 Antos · Arocs · Atego rok prod. 1998 → 2013 · Axor rok prod. 09/2001 → 10/2004 · Econic · Zentros CLAAS Xerion, Tucano 	144242	50,-
4800-21 A	<ul style="list-style-type: none"> Pojazdy użytkowe Volvo Wywrotki z podwoziem przegubowym 	162185	84,-
4800-23	<ul style="list-style-type: none"> Samochody ciężarowe ISUZU Pojazdy użytkowe MITSUBISHI Fuso Canter Wózek widłowy NISSAN YALE GDP/GLP 16-30 	144273	57,-
4800-25	<ul style="list-style-type: none"> Autobusy MAN takie jak Lions Coach · Lions Star · Lions Comfort · Lions City MERCEDES-BENZ Citaro rok prod. 01/1998 	203857	65,-
4800-26	<ul style="list-style-type: none"> DAF CF i XF Euro 6 od 2013 	214495	61,-
4800-27	<ul style="list-style-type: none"> MERCEDES-BENZ Atego od roku prod. 2014 	214501	78,-
4800-28	<ul style="list-style-type: none"> MERCEDES-BENZ Actros EURO 6 ze zbiornikiem wyrównawczym HEYCO od roku prod. 2014 	214518	78,-
4800-29	<ul style="list-style-type: none"> SCANIA 143, seria G/P i R 	222780	71,-



4800/8, EAN-No. 4000896216499

Zestaw pompy z adapterami do chłdnic, do pojazdów użytkowych

- Kontrola nieszczelności w układach chłodzenia i obiegach grzewczych
- 4800-1 Pompa układu chłodzenia do 2.5 bara
- 4800-2 Łącznik elastycznego przewodu węzowego
- 4800-3 Adapter do chłdnic do pojazdów **DAF** 45 rok prod. 05/1991 → 12/2000, **DOOSAN** koparka kołowa S, koparka gąsienicowa DX, **KAESER** Mobilair **LIEBHERR** A308-316, **MERCEDES-BENZ** Vito, Viano, Solaris, **NISSAN** wózki widłowe, **PUTZMEISTER** BSA 1409, **SCANIA** Vabis
- 4800-5 A Adapter do chłdnic do pojazdów **COMPAIR** Sprężarka mobilna ze zbiornikiem wyrównawczym **VW LINDE** wózek widłowy, **PUTZMEISTER** BSA 1407D · BSA 2110 HP-D, **RENAULT** Midlum rok prod. 01/2000 12/2013, **Volvo** FE rok prod. 05/2006 → · FL rok prod. 03/2000 →
- 4800-25 Adapter do chłdnic do pojazdów: autobusy **MAN** takie jak Lions Coach, Lions Star, Lions Comfort, Lions City, **MERCEDES-BENZ** Citaro rok prod. 01/1998, **IVECO** Euro-Star, Euro-Truck, Euro-Truck, Stralis, Daily z czarnym zamknięciem, **MAN** F90, F2000, TGA rok prod. 03/2000 →, TGL rok prod. 04/2005 →, TGM rok prod. 10/2005 →, TGS rok prod. 10/2007 → 01/2012, TGX rok prod. 10/2007 → 01/2012, pojazdy użytkowe **MERCEDES-BENZ** Actros, Atego 1217 rok prod. → 1999, Eco 8401, SK1728 Antos, Arocs, Atego rok prod. 1998 → 2013, Axor rok prod. 09/2001 → 10/2004, Econic, Zentros
- 4800-26 Adapter do chłdnic do pojazdów **DAF** CF, XF Euro 6 rok prod. 2013 →
- 4800-27 Adapter do chłdnic do pojazdów **MERCEDES-BENZ** Atego rok prod. 2014 →
- 4800-28 Adapter do chłdnic do pojazdów **MERCEDES-BENZ** Actros EURO 6 ze zbiornikiem wyrównawczym HEYCO rok prod. 2014 →, **MAN** TGX, TGS EURO 6 ze zbiornikiem wyrównawczym HEYCO rok prod. 2012 →
- Przygotowanie do poszczególnych typów pojazdów: www.hazet.de → Serwis → Doradca ds. zastosowań → Adapter do chłdnic 4800

Made in Germany

513,- €
netto



80 litrów w 20 minut!

4802-1, EAN-No. 4000896200030

Urządzenie podciśnieniowe do napełniania układu chłodzenia w pojazdach użytkowych

- Szybszy przepływ płynu chłodzącego: ok. 80 litrów w ciągu ok. 20 minut
- Nie występuje utrata płynu chłodzącego z powodu przepelnienia układu chłodzenia
- Oddzielne sterowanie przez testowe urządzenia diagnostyczne nie jest już konieczne
- Podciśnieniowe sprawdzanie szczelności układu chłodzenia przed napełnieniem
- Napełnianie obiegu chłodzenia i ogrzewania bez pęcherzyków powietrza w samochodach ciężarowych, autobusach, maszynach rolniczych i pojazdach budowlanych
- Możliwość zastosowania w połączeniu z adapterami pojedynczymi lub uniwersalnymi (patrz tabela strona 2)



Made in Germany

288,- €
netto

798-15 B

Szczypce do opasek

- Uruchowienie samonapinających opasek z taśmy sprężynowej oraz opasek małowymiarowych w obszarze układów chłodzenia i ogrzewania
- Szczególnie nadają się do użycia w warunkach bardzo ograniczonych przestrzeniach, w których bezpośrednie użycie szczypiec jest niemożliwe.
- Półelastyczne cięgno Bowdena w powłoce z tworzywa sztucznego
- Cięgno Bowdena umożliwia wykonywanie prac bez prowadzenia ręką
- Prowadnica przesuwana z wbudowaną sprężyną napinającą i nastawną płytą obracaną
- Z obsługą jedną ręką dzięki automatycznemu mechanizmowi blokady wielostopniowej
- Uchwyty powlekane zanurzeniowo



Made in Germany

HAZET No.	sb mm	l mm	Nr EAN 4000896+	€
798-15 B	7-60	875	117727	144,-
Przewód węzowy elastyczny do 798-15 B				
798-0150 B	-	-	142439	40,-
Drut cięgna Bowdena do 798-15 A i 798-15 B				
798-0152 A	-	-	097760	11,-
Prowadnica przesuwana do 798-15 A i 798-15 B				
798-0153 A	-	-	097784	18,-



798-5, EAN-No. 4000896031955

Szczypce do opasek

- Do opasek z taśmy sprężynowej
- Obrotowe szczęki do ograniczonych przestrzeni montażowych
- Zakres mocowania: 6-40 mm
- Długość (całkowita): 210 mm



Made in Germany

37,- €
netto



798-13, EAN-No. 4000896155248

Szczypce do opasek

- Nadają się do prac także w ciasnych miejscach, w których dostęp do opaski w linii prostej jest niemożliwy
- Do obsługi opasek z taśmy sprężynowej, których trzy końce stykają się bezpośrednio z przewodem węzowym
- Zakres mocowania: 27 mm
- Długość (całkowita): 192 mm



Made in Germany

47,- €
netto



4501-2, EAN-No. 4000896203499

Szczypce do przewodów paliwa i płynu AdBlue®

- Prosta praca z szybkozłączkami na przewodach paliwowych
- Volvo D13 · D16 · MAN D3876 LF · D1556 LF · D2676 LF oraz silniki **SCANIA**
- Pojazdy rolnicze **CLAAS** z silnikiem **MAN**
- Przewody płynu **AdBlue®** oraz dysze wtryskowe płynu **AdBlue®** w maszynach rolniczych



235 mm



Made in Germany

40,- €
netto

Specjalista od rozwiązywania problemów!



4550-21, EAN-No. 4000896204137 

Klucz do przewodów wtryskowych DAF

- Specjalna wersja klucza nasadowego gwarantuje prawidłowe zamocowanie złącza śrubowego przewodu wtryskowego
- Do obsługi nakrętki nasadowej na przewodzie wysokiego ciśnienia na zaworze wtryskowym (system wtryskowy Common Rail)
- Otwarty klucz nasadowy z profilem 12-kątnym do przewodów wtryskowych
- Wymagany przez producenta moment obrotowy dokręcający jest uzyskiwany poprzez zastosowanie klucza dynamometrycznego HAZET (przestrzegać danych producenta)
- Silniki DAF Euro 6 MX11/MX13 np. B. XF, CF
- Powierzchnia: czerniona

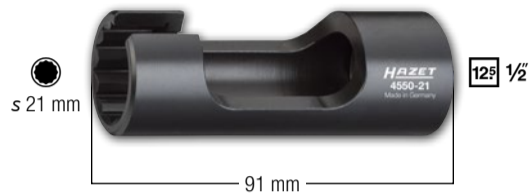

Made in Germany

23,- €
netto

4550N-22, EAN-No. 4000896234387 

Klucz do przewodów wtryskowych MAN

- Specjalna wersja klucza nasadowego gwarantuje prawidłowe zamocowanie złącza śrubowego przewodu wtryskowego
- Otwarty klucz nasadowy z profilem 12-kątnym do przewodów wtryskowych
- Wymagany przez producenta moment obrotowy dokręcający jest uzyskiwany poprzez zastosowanie klucza dynamometrycznego, np. HAZET 5120-3 CT (przestrzegać danych producenta)
- Odbiór napędu: zewnętrzny profil 12-kątny s 22 mm
- Powierzchnia: czerniona

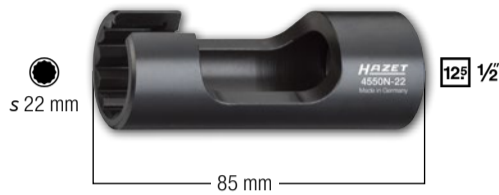

Made in Germany

21,- €
netto

4550-2, EAN-No. 4000896021734 

Klucz do przewodów wtryskowych

- Otwarty 12-kątny klucz nasadowy
- Do obsługi złączy śrubowych przewodów wtryskowych np. w pojazdach MERCEDES-BENZ
- Powierzchnia: chromowana

Długie wykonanie!

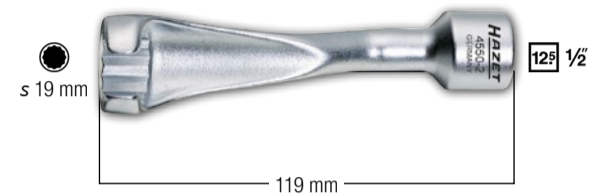

Made in Germany

50,- €
netto

2850 

Klucz nasadowy udarowy TORX®

- Do obsługi śrub z łbem walcowym
- Długa, wzmocniona wersja
- Z otworem do trzpienia ochronnego lub pierścienia sprężynowego zabezpieczającego i rowkiem do pierścienia o-ring
- Powierzchnia: fosforanowana, olejowana



Made in Germany

HAZET No.	mm	Nr EAN 4000896 +	€
2850-E20	18.49	079681	31,-
2850-E24	22.16	146758	31,-

4558, EAN-No. 4000896021888 

Klucz czopowy do nakrętek ściskanych

- Do obsługi nakrętek ściskanych na uchwycie wtryskiwacza
- Do pojazdów ciężarowych MAN i MERCEDES-BENZ M 401/421, M 402/422, LA, A, M 403/423, M 470h
- Powierzchnia: chromowana



Made in Germany

38,- €
netto

4550-3, EAN-No. 4000896104307 

Klucz do przewodów wtryskowych

- Otwarty klucz nasadowy z profilem 12-kątnym do przewodów wtryskowych
- Do obsługi połączeń śrubowych przewodu wtryskowego w samochodach ciężarowych MAN z silnikami D 20 — z układem wtryskowym Common Rail
- Powierzchnia: chromowana



Made in Germany

50,- €
netto



4797-5, EAN-No. 4000896176137

Ściągacz do wtryskiwaczy

- Do demontażu osadzonych na stałe wtryskiwaczy Common Rail bez demontażu głowicy cylindrowej
- Do łatwego demontażu wtryskiwaczy w połączeniu ze ściągaczem odrzutowym, np. HAZET 1788 T-1, do silników MAN D08, D20, D26 i D28
- Specjalnie dostosowany do warunków ograniczonej przestrzeni montażowej w głowicy cylindrowej
- Chwytnie wtrysku w jego górnej części bez uszkodzenia przez końcówkę, następnie demontaż przy użyciu ściągacza udarowego
- Końcówka do wtryskiwaczy z gwintem wewnętrznym M10 x 1.5 mm do mocowania ściągacza odrzutowego 1788 T-1



Made in Germany

144,- €
netto

1788 T-1, EAN-No. 4000896134304

Ściągacz odrzutowy

- Z gwintem przyłączeniowym M10 (ciężarek ślizgowy 200 g)
- W połączeniu ze ściągaczem do wtryskiwaczy 4797-5



Made in Germany

23,- €
netto

**Stosowanie
tylko
w połączeniu
z 1788 T-1!**



2168-46, EAN-No. 4000896156252

10 3/8

Klucz do filtra AdBlue® MERCEDES-BENZ

- Do obsługi pokrywy obudowy filtra przy wymianie elementu filtra AdBlue® (filtr mocznikowy) w pojazdach użytkowych marki **MERCEDES-BENZ** z silnikami Blue-Tec®, np. model Actros, Atego, Axor, Eonic
- Zalecany przez producenta samochodu moment obrotowy dociągania (należy przestrzegać zaleceń producenta) można uzyskać np. za pomocą klucza dynamometrycznego HAZET 5110-3 CT
- Wersja kuta



Made in Germany

25,- €
netto

10 3/8



2169-32, EAN-No. 4000896082346

10 3/8

Klucz do filtra AdBlue® MAN

- Do demontażu i montażu filtrów oleju i pokryw obudów filtru oleju podczas wymiany wkładów filtrów oleju
- Wersja kuta
- Do filtrów mocznikowych AdBlue® MAN, np. TGX



Made in Germany

20,- €
netto

**Bezpieczne odkręcanie i odkręcanie
pokryw filtra oleju i AdBlue®!**

10 3/8

2169-9, EAN-No. 4000896116690

12 1/2

Klucze do filtrów oleju w pojazdach użytkowych

- Do obsługi filtrów oleju, np. w pojazdach **MANN** i **MAHLE/KNECHT**
- Na przykład do pojazdów: **Volvo, SCANIA, RENAULT, MAN, IVECO, FIAT, FODEN, IRISBUS, ASTRA, CATERPILLAR, LIEBHERR, JOHN DEERE, KOMATSU, FAUN, MITSUBISHI**
- Zalecany przez producenta danego pojazdu moment obrotowy można uzyskać za pomocą np. klucza dynamometrycznego HAZET (Uwaga: przestrzegać podanej przez producenta wartości momentu obrotowego dokręcania)



**Do ponad
1600
zastosowań!**

Made in Germany

16,- €
netto

s 24 mm 12 1/2

2169-36, EAN-No. 4000896086566

10 3/8

Klucz do filtra oleju

- Do pojazdów **MERCEDES-BENZ** Transporter, Actros MP 1, MP 2
- Do filtrów paliwa **MAN**, np. TGA
- Wersja kuta
- Powierzchnia: chromowana



Made in Germany

21,- €
netto

10 3/8



2195, EAN-No. 4000896014101

12 1/2

Klucz do kartuszy

- Do demontażu wkładów z granulatem
- Wersja kuta
- Nr **MAN** 8099606-0307



Made in Germany

132,- €
netto

90-140 mm

4969-612, EAN-No. 4000896204281

13

Narzędzie do luzowania szybkozłączki sprężonego powietrza

- **Bezproblemowe luzowanie szybkozłączek X 6, 8, 10, 12 mm**
- Obsługa możliwa z użyciem klucza płasko-oczkowego s 13 mm (HAZET 600N-13), inne urządzenia pomocnicze nie są potrzebne
- Do złączek wtykowych DIN 74324 6 x 1.0 · 8 x 1.0 · 10 x 1.0 · 12 x 1.5 · 12 x 2.0 mm
- Umożliwia rozłączenie zanieczyszczonych przewodów i złączek wtykowych
- Obsługa przez jedną osobę
- Oszczędność czasu i pieniędzy
- Ochrona przed obrażeniami



Made in Germany

50,- €
netto

s 13 mm





2872-E

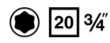

Klucz udarowy TORX® z 2 powierzchniami udarowymi

- Do odkręcania i dokręcania śrub TORX® na połączeniach śrubowych zacisków w hamulcach tarczowych na przednich i wleczonych osiach pojazdów ciężarowych
- Zastosowanie kluczy przy demontażu i montażu połączeń śrubowych zacisków w hamulcach tarczowych powoduje, że nie jest konieczny demontaż dźwigni drążka kierowniczego
- Możliwe jest prawidłowe dokręcanie śrub kluczem dynamometrycznym z zamocowanym napędem 20 mm (3/4"), zgodnie z danymi producenta
- Np. do pojazdów MAN TGL TGM rozmiar klucza: E 18, E 20, E 24
- 2872-E20, np. do osi naczep Schmitz Cargobull



Powierzchnia klucza z laserowo naniesionym wzorem do obliczania prawidłowej długości efektywnej!

Made in Germany

HAZET No.	Symbol	l mm	g	Długość robocza mm	Szerokość głowni mm	Grubość głowni mm	Nr EAN 4000896 +	€
2872-E18	E 18	215	573	120	30	12	201235	45,-
2872-E20	E 20	216	577	120	32	12	201242	45,-
2872-E24	E 24	219	588	120	38	12	201259	45,-



2872 SZ

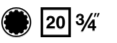

Klucz udarowy oczkowy 20 3/4 (12-kątny) do pojazdów użytkowych z 2 powierzchniami udarowymi

- Profil 12-kątny umożliwia nasadzenie również na trudno dostępne złącza śrubowe
- Klucz z uchwytem 4-kątnym 20 mm (3/4") do prawidłowego dociągania śrub za pomocą klucza dynamometrycznego HAZET według danych producenta
- Powierzchnia klucza z laserowo naniesionym wzorem do obliczania prawidłowej długości roboczej



Napęd 20 3/4 do klucza dynamometrycznego!

Made in Germany

HAZET No.	Do obsługi połączenia śrubowego zacisku w hamulcu tarczowym, np. w	Symbol	l mm	Nr EAN 4000896 +	€
2872 SZ-24	Zacisk w hamulcu tarczowym SAF, MERCEDES-BENZ Atego i	s 24	219.0	204175	43,-
2872 SZ-26	DAF XF95/XF105/XF	s 26	219.0	203727	43,-
2872 SZ-27	MERCEDES-BENZ Atego, Actros, KÄSSBOHRER autobusy	s 27	220.5	207183	39,-

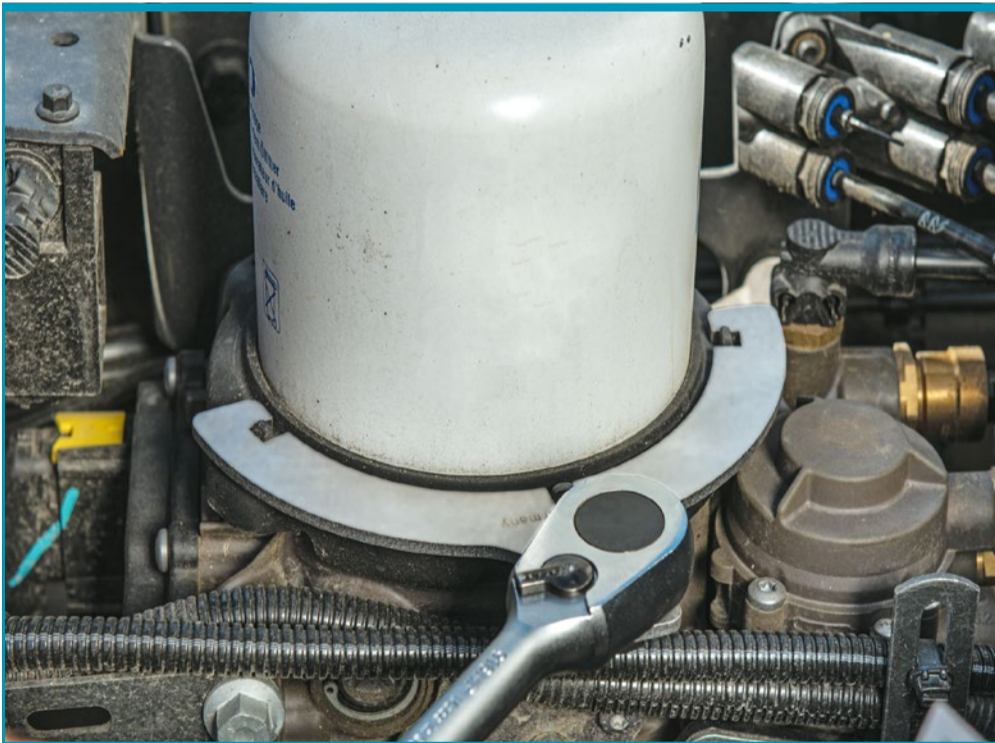

2195-1, EAN-No. 4000896228898



Klucz do kartuszy

- Kartusz z granulem wyposażony w pierścieni nasadowy jest zamontowany na osuszaczach powietrza KNORR-BREMSE z elektronicznym hamulcem postojowym (EPB) w pojazdach ciężarowych RENAULT serii T i C oraz Volvo FH
- Dokręcanie sterowane momentem obrotowym za pomocą zintegrowanego czopu kwadratowego 12.5 mm (1/2") możliwe np. z kluczem dynamometrycznym HAZET 5120-3 CT
- Obsługa kartuszy z granulem wyposażonych w pierścieni nasadowy

Bezproblemowy montaż i demontaż!

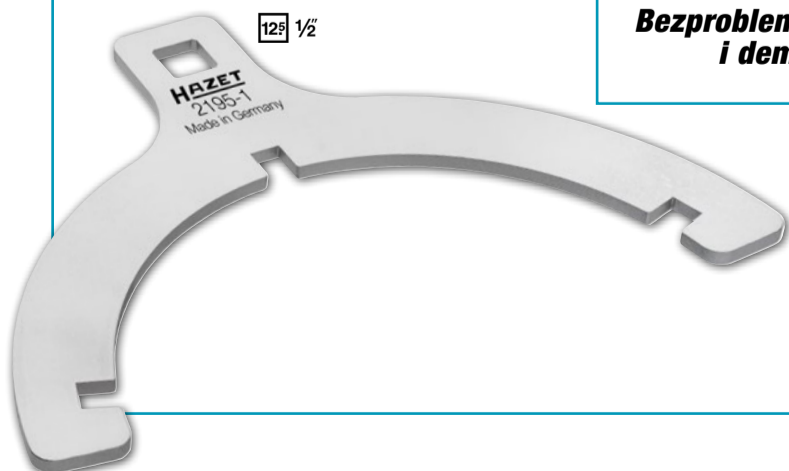

Made in Germany

16,- € netto

4971-11, EAN-No. 4000896218257



Narzędzie do cofania zacisku w hamulcu tarczowym KNORR-BREMSE

- Do uruchamiania regulatora luzu hamulca na hamulcach tarczowych KNORR-BREMSE
- Do regulacji zacisku w hamulcu tarczowym KNORR-BREMSE za pomocą klucza nasadowego
- Specjalny profil o 11 zębach
- Odpowiedni do zacisków w hamulcu tarczowym KNORR-BREMSE na osiach samochodów ciężarowych, omnibusów, naczep i przyczep wszystkich marek



Made in Germany

6,- € netto



2784-14, EAN-No. 4000896155583

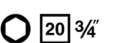

Klucz nasadowy trzpieniowy do zacisków w hamulcu tarczowym

- Do obsługi połączeń skręcanych zacisków w hamulcu tarczowym (KNORR-BREMSE) w pojazdach ciężarowych MERCEDES-BENZ, np. Actros



Made in Germany

28,- € netto



4971-12, EAN-No. 4000896232857

Narzędzie do cofania zacisków hamulcowych

- Cofanie zacisków w hamulcu tarczowym **WABCO** bez demontażu cylindrów hamulcowych
- Dobra dostępność przy użyciu urządzenia do cofania
- Łatwa obsługa za pośrednictwem uchwytu HAZET z 3 rodzajów tworzyw
- Obsługa za pomocą sprawdzonego klucza z grzechotką firmy HAZET
- Specjalna wkładka w kluczu z grzechotką zapewnia bezpieczne przeniesienie siły na narzędzie do cofania zacisków
- Do zacisków w hamulcu tarczowym **WABCO** w pojazdach **MERCEDES-BENZ** Actros, Antos, Arocs
- Długość (całkowita): 450 mm

Łatwe cofanie zacisków hamulcowych!



Made in Germany

60,- € netto



4968-1618, EAN-No. 4000896177684

Rozwiertak do gniazd do czujników ABS w pojazdach użytkowych

- Do czyszczenia gniazd czujników ABS, np. we wszystkich pojazdach ciężarowych **MAN**
- Ostrza Ø 16 mm na 18 mm
- Długość funkcyjna: 85 mm



Made in Germany

60,- € netto



2872 FS-24, EAN-No. 4000896209989

Klucz udarowy oczkowy 12⁵ 1/2 (12-kątny) do pojazdów użytkowych z 2 powierzchniami udarowymi

- Bez konieczności demontażu koła, także przy połączeniach skręconych cylindrów hamulcowych wchodzących głęboko do felgi
- Zastosowanie w samochodach ciężarowych, autobusach, przyczepach i osiach naczep bez demontażu koła
- Do odkręcania i dokręcania połączeń skręconych cylindrów hamulcowych
- Z laserowo naniesionym wzorem służącym do szybkiego przeliczania momentu dokręcania podanego przez producenta
- 2 powierzchnie udarowe umożliwiają dokładne przykładanie siły za pomocą młotka
- Oszczędność czasu (ok.): 20 min



Demontaż cylindrów hamulcowych bez demontażu kół!

Made in Germany

66,- € netto

2784-T60/4, EAN-No. 4000896188611

Zestaw kluczy nasadowych trzpieniowych do tarcz hamulcowych

- Do obsługi maszynowej
- Do obsługi połączeń skręconych w tarczach hamulcowych w pojazdach **MERCEDES-BENZ** Actros



Made in Germany

57,- € netto

TWOJE ZDROWIE JEST WAŻNE — DBAJ O DOBRĄ KONDYCJĘ SWOICH PLECÓW!

80% ...

... warsztatów nie ma pomostu podnoszącego i praca odbywa się z poziomu podłogi.

85% ...

... kontuzji pleców zostaje spowodowanych przez dźwiganie ciężarów!

100% ...

... odciążenia pleców podczas demontażu i montażu zacisków w hamulcach tarczowych i piast kół dzięki urządzeniom do podnoszenia.



4972-1/3, EAN-No. 4000896215799

3

Narzędzie ułatwiające podnoszenie przy pojazdach użytkowych

- Umożliwia bezpieczną i oszczędzającą plecy pracę w warunkach ograniczonej przestrzeni we wnękach kół przy osiach ciężarówek, autobusów, naczep i przyczep
- Wyraźne ułatwienie przy demontażu i montażu zacisków w hamulcach tarczowych i piast kół dzięki pomocy przy podnoszeniu
- Praca oszczędzająca plecy
- Niepotrzebna pomoc drugiej osoby
- Ułatwia osadzanie śrub
- Bezpieczne zamocowanie ciężkich elementów
- Uwzględnia różne sposoby zabudowy zacisku w hamulcu tarczowym
- Bezpieczna manipulacja z podwieszonymi elementami konstrukcyjnymi
- Możliwość obsługi jedną ręką za pomocą wrzeciona
- **Zawartość:**
 - Narzędzie ułatwiające podnoszenie
 - Uchwyt zacisku w hamulcu tarczowym
 - Narzędzie przytrzymujące piastę koła



Made in Germany

999,- €
netto

Wraz ze wspaniałym zespołem!



4972-1, EAN-No. 4000896215423

Uchwyt zacisku w hamulcu tarczowym w pojazdach użytkowych

- Bezpieczna i oszczędzająca plecy praca w warunkach ograniczonej przestrzeni we wnękach kół przy osiach samochodów ciężarowych, autobusów, naczep i przyczep
- Ułatwia osadzanie śrub
- Uwzględnia różne warunki zabudowy zacisków w hamulcu tarczowym
- Łatwa obsługa
- Niepotrzebna pomoc drugiej osoby



Made in Germany

297,- €
netto

4972-2, EAN-No. 4000896215393

Łożysko wychylne

- Do demontażu i montażu zacisków w hamulcach tarczowych w osiach samochodów ciężarowych, autobusów, naczep i przyczep zamontowanych w „pozycji wskazówek zegara między godziną 20:00 a 17:00”
- Połączyć łożysko wychylne z uchwytem zacisku w hamulcu tarczowym i umieścić np. za pomocą wózka podnośnego pod zaciskiem w hamulcu tarczowym. Umożliwia to łatwe osadzanie śrub także w niekorzystnych pozycjach
- W połączeniu z uchwytem zacisku w hamulcu tarczowym nr HAZET 4972-1



Made in Germany

144,- €
netto

Ty widzisz:
Klucz nasadowy...

My widzimy:
Precyzyjnie wykonane narzędzie,
mała tolerancja względem
nakrętki osiowej, bardzo wysoka
obciążalność oraz duża
różnorodność zastosowań!



4937-62, EAN-No. 4000896199020

20 3/4"

Klucz czopowy do tylnej osi pojazdów użytkowych MERCEDES-BENZ

- Klucze czopowe do nakrętek tylnej osi
- Do modelu **MERCEDES-BENZ** Actros, Atego (wersja ciężka): oś tylna LN2, SK
- Z zewnętrznym kołnierzem prowadzącym
- Wewn.-∅: 62.8/70 mm
- 6 czopów wewnętrznych, szerokość czopu: 7.5 mm
- Długość (całkowita): 85 mm

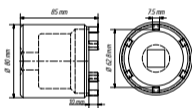

20 3/4"

Made in Germany

248,- € netto

4937-92, EAN-No. 4000896201952

20 3/4"

Klucze czopowe do osi przednich pojazdów użytkowych MAN

- Klucze czopowe do: ciężarówek **MAN**: E 2000 (ÖAF), F 2000, M 2000 L, M 2000 M
- **MAN** TGA, TGM, TGS, TGX
- Autobusy **MAN**: Lions City, Lions Classic, Lions Coach, Lions Regio, Lions Star oraz starsze wzory (modele), podwozia
- **NEOPLAN** Cityliner, Starliner, Tourliner, Trendliner
- **TEMSA** Diamond, **WISEON** z górnym pokładem
- Średnica: 114 mm

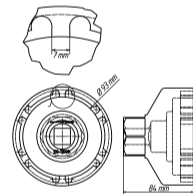

20 3/4"

Made in Germany

227,- € netto

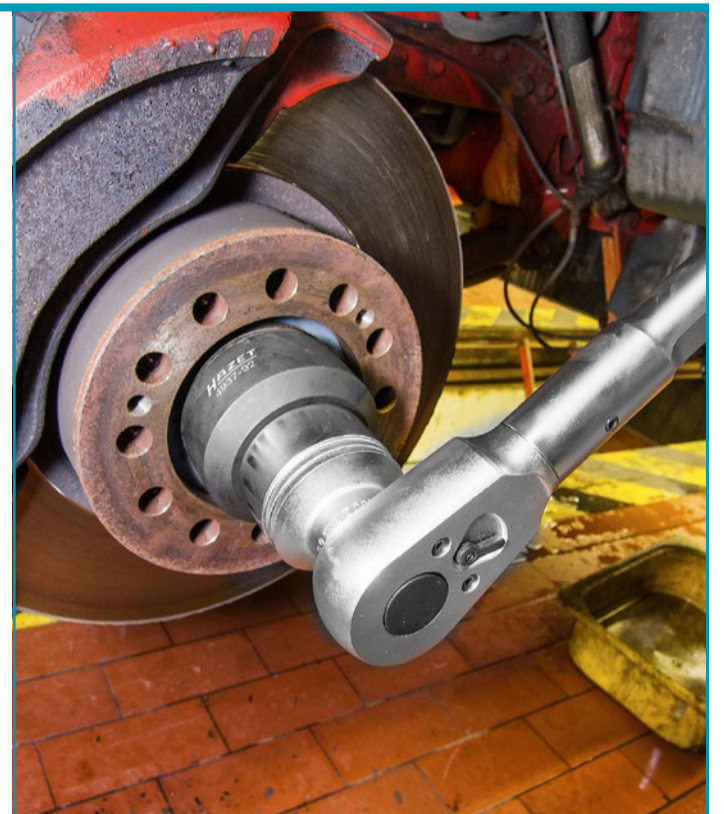

4937-80, EAN-No. 4000896199006

20 3/4"

Klucz nasadowy do nakrętek osi do pojazdów użytkowych, 8-kątny, s 80 mm

- Do demontażu/montażu 8-kątnej nakrętki osi przedniej przed tarczą hamulcową
- **SCANIA** seria R, seria 4, seria 124 I – 144 I – itd.
- Przeznaczony do kluczy udarowych, np. HAZET 9013 M
- Wysoka dokładność pasowania
- Powierzchnie równoległe dla idealnego połączenia dociskowego na nakrętkach osi
- Wersja mocna: wysoka stabilność (kształtu), również przy bardzo wysokich momentach luzowania lub dokręcenia

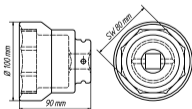

20 3/4"

Made in Germany

177,- € netto

4937-111/2, EAN-No. 4000896201945

25 1" 60 2

Zestaw kluczy czopowych do tylnej osi pojazdów użytkowych MAN

- Do modeli **MAN** TGX, TGA, TGS, np. tylnej osi HY 1350
- Napęd 4-kątny: 25 mm (1") oraz sześciokąt zewnętrzny: s 60 mm
- 6 czopów o szerokości 11 mm
- Wewn.-∅: 134.5 mm
- Wewn.-∅ (czop-czop): 118 mm
- Zewn.-∅: 148.5 mm

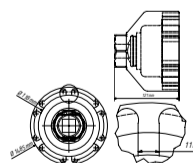

25 1" 60

Made in Germany

448,- € netto



4937-101/4, EAN-No. 4000896199266

Zestaw kluczy czopowych do tylnej osi pojazdów użytkowych MERCEDES-BENZ

- Do prac demontażowych/montażowych na tylnej osi oraz prac naprawczych i konserwacyjnych przy piastach koła, łożysku koła lub tarczy hamulcowej
- **MERCEDES-BENZ** zewnętrzna oś planetarna oraz oś nadążna NR7/4
- Tylne osie z przekładnią planetarną **MERCEDES-BENZ** (osie europejskie) 10 t i 13 t
- **MERCEDES-BENZ** zewnętrzna oś planetarna 7 t AL7/1
- Wewn.- \varnothing : 101.5 mm
- Długość z rurą prowadzącą (łącznie): 140 mm
- 12 czopów, szerokość czopu: 11.4 mm
- Z 3 wymiennymi rurami prowadzącymi
- Zewn.- \varnothing : 50, 51, 53 mm
- Długość (całkowita): 85 mm



20 3/4"

20 3/4" 4

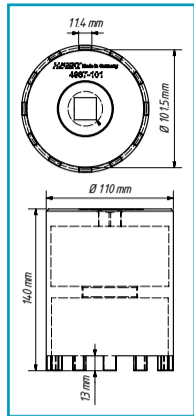

Nakrętka rowkowa okrągła

Made in Germany

352,- € netto

4937-105/2, EAN-No. 4000896201938

Zestaw kluczy nasadowych do nakrętek osi do pojazdów użytkowych DAF, RENAULT, Volvo

- Odbiór napędu 6-kątny: s 105 mm
- Napęd: 25 mm (1") oraz sześciokąt zewnętrzny s 60 mm
- Wkręcana rura prowadząca umożliwia uniwersalne zastosowanie
- Pojazdy **DAF** z rurą prowadzącą
- Pojazdy **RENAULT, Volvo** bez rury prowadzącej
- Z zewnętrznym kołnierzem prowadzącym



25 1" 60

25 1" 60 2

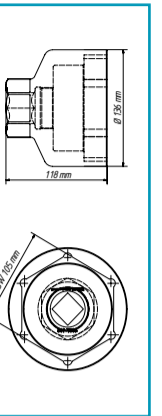

Made in Germany

393,- € netto

3 zastosowania — 1 klucz!

4937-103/3, EAN-No. 4000896199259

Zestaw kluczy czopowych do tylnej osi do pojazdów użytkowych MAN i MERCEDES-BENZ

- Do napraw i prac konserwacyjnych przy piastach koła, łożyskach koła lub tarczach hamulcowych
- Do modeli **MAN** i **MERCEDES-BENZ** 10 t oraz 13 t AP do osi hipoidalnej i nadążnej N7/4, Omnibus O305G, O405G
- **MAN** zewnętrzna tylna oś planetarna seria F H7, HD7,
- Tylna oś hipoidalna seria F HY-1175, HDY-1175
- Wewn.- \varnothing : 103 mm
- Długość z rurą prowadzącą (łącznie): 140 mm
- 6 czopów, szerokość czopu: 11.5 mm
- Z 2 wymiennymi rurami prowadzącymi
- Zewn.- \varnothing : 51.5 mm, 66.5 mm
- Długość (całkowita): 135 mm



20 3/4"

20 3/4" 3

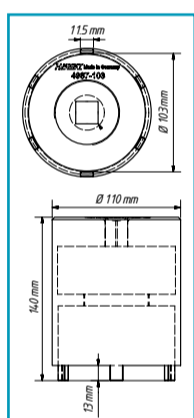

Nakrętka rowkowa okrągła

Made in Germany

302,- € netto



772-2/16, EAN-No. 4000896161041

Uniwersalny zestaw kluczy do nakrętek osi i rowkowych

- Do demontażu i precyzyjnego montażu np. nakrętek sześciokątnych, ośmiokątnych, rowkowych, czołowych otworowych, dwuotworowych, okrągłych otworowych itd.
- Zakres mocowania: 35–170 mm
- Moment obrotowy (maks.): 700 Nm
- 16-częściowy we wkładce z miękkiej pianki Safety-Insert-System HAZET

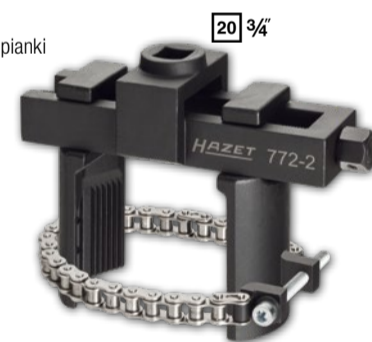

20 3/4"

20 3/4" 16



507,- € netto

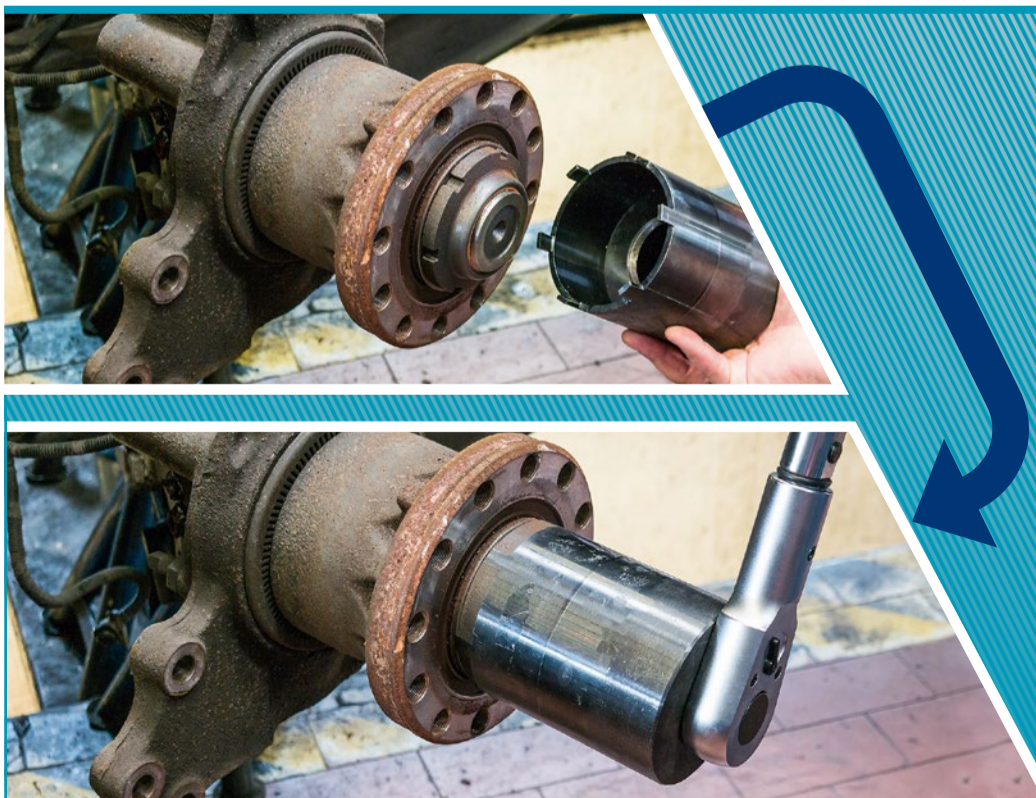

4937-87/3, EAN-No. 4000896199235

Zestaw kluczy czopowych do pojazdów użytkowych MAN, MERCEDES-BENZ

- Do napraw i prac konserwacyjnych przy piastach koła, łożyskach koła lub tarczach hamulcowych
- Np. do modeli **MAN** TGL przednia oś od roku prod. 2000 i L 2000
- **MERCEDES-BENZ** Atego tylna oś HL2, 814 Vitaro
- Klucz czopowy do osi tylnej, wewn.- \varnothing : 87 mm
- Długość (całkowita): 65 mm
- 6 czopów, szerokość czopu: 10 mm
- Z 2 wymiennymi rurami prowadzącymi
- Zewn.- \varnothing : 49 mm, 57 mm
- Długość z rurą prowadzącą (łącznie): 140 mm



20 3/4"

20 3/4" 3

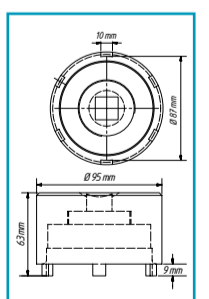

302,- € netto

4937-7588, EAN-No. 4000896202003

Tuleja montażowa do pojazdów użytkowych SAF — gwint M 75 x 1.5 wersja prawa/lewa

- W tulei znajduje się zarówno gwint lewostronny, jak i prawostronny M 75 x 1.5
- Do osi z hamulcami tarczowymi i bębnowymi SAF z gniazdem łożyska \varnothing 88 mm
- Tylko jednokrotne podniesienie zespołu łożyskowego ważącego ok. 40 kg (łożysko + tarcza hamulcowa + piasta koła) na tulei montażowej, następnie wsunięcie aż do gniazda łożyska
- Zewn. \varnothing : 88 mm
- Możliwy napęd przez drążek poprzeczny lub bez dodatkowych narzędzi (powierzchnia uchwytu)



Made in Germany

175,- €
netto

4937-7582, EAN-No. 4000896201969

Tuleja montażowa do pojazdów użytkowych MAN — gwint M 75 x 1.5

- Tuleja montażowa do ochrony gwintu na osi podczas demontażu i montażu łożyska
- Zastosowanie w modelach MAN TGL, TGM, seria L, HL 2
- Tylko jednorazowe podniesienie zespołu łożyskowego ważącego ok. 40 kg (łożysko + tarcza hamulcowa + piasta koła) na tulei montażowej, następnie wsunięcie do gniazda łożyska 82 mm
- Gwint: M 75 x 1.5
- Zewn. - \varnothing : 82 mm
- Napęd poprzez drążek poprzeczny lub bez dodatkowych narzędzi (żłobkowana powierzchnia chwytania)



Made in Germany

158,- €
netto

4937-7578, EAN-No. 4000896201990

Tuleja montażowa do pojazdów użytkowych MERCEDES-BENZ — gwint M 75 x 1.5

- Tuleja montażowa do ochrony gwintu na osi podczas demontażu i montażu łożyska
- Zastosowanie w samochodach MERCEDES-BENZ Atego, Atego 2, Tourino
- Tylko jednorazowe podniesienie zespołu łożyskowego ważącego ok. 40 kg (łożysko + tarcza hamulcowa + piasta koła) na tulei montażowej, następnie wsunięcie do gniazda łożyska 78 mm
- Gwint: M 75 x 1.5
- Zewn. - \varnothing : 78 mm
- Napęd poprzez drążek poprzeczny lub bez dodatkowych narzędzi (żłobkowana powierzchnia chwytania)



Made in Germany

167,- €
netto

4937-100, EAN-No. 4000896201983

Tuleja montażowa do pojazdów użytkowych MAN – gwint M100 x 1.5

- Tuleja montażowa do ochrony gwintu na osi podczas demontażu i montażu łożyska
- Zastosowanie w pojazdach MAN TGX, TGA, TGS np. do osi MAN HY 1350 (13 t)
- Tylko jednorazowe podniesienie zespołu łożyskowego ważącego ok. 40 kg (łożysko, tarcza hamulcowa + piasta koła) na tulei montażowej, następnie wsunięcie do gniazda łożyska \varnothing 105 mm
- Gwint: M 100 x 1.5
- Zewn. - \varnothing : 105 mm
- Możliwy napęd przez drążek poprzeczny lub bez dodatkowych narzędzi (żłobkowana powierzchnia uchwytu)



Made in Germany

228,- €
netto



Zakładanie podpórki obrzeża obręczy koła na uchwyt zaciskowy na końcu wrzeciona.



Umieścić element w otworze obręczy. Uwaga: rowek podpórki obrzeża obręczy koła musi ściśle przylegać do obrzeża tylnej obręczy.



Pracować wrzecionem tak długo, aż element dociskowy (przypora) zacznie przylegać do wewnętrznej strony otworu obręczy.



Uruchomić napęd wrzeciona RK 17 mm, aż zewnętrzna obręcz oddzieli się od obręczy wewnętrznej.

4937-1/4, EAN-No. 4000896219056

Narzędzie rozdzielające do podwójnych kół (bliźniaków)

- Łatwe rozdzielanie zakleszczonych zewnętrznych kół bliźniaczych
- Przeznaczone do osi z hamulcami tarczowymi i bębnowymi
- Narzędzie obsługiwane ręcznie, małe działanie siły
- Nadaje się do osi wszystkich ciągników, omnibusów, naczep i przyczep

Zasada działania:

- Za pomocą wrzeciona przełożyć elementy dociskowe przez otwory w obręczy koła
- Wrzeciono zapewnia wymaganą siłę i oddziela zewnętrzne podwójne koło od piasty

Zawartość (zestaw 4-częściowy):

- 1 element opierający się o kołnierz obręczy koła z gniazdem na wrzeciono (kula), \varnothing 44 mm
- 1 wrzeciono M24 x 2.0 z napędem 6-kątnym s 17 mm
- 1 element dociskowy, wielkość 1 \varnothing 48 x 40 mm
- 1 element dociskowy, wielkość 2 \varnothing 50 mm



\varnothing 50 mm



s 17 mm



\varnothing 48 x 40 mm

\varnothing 44 mm



141,- €
netto

4937

20 3/4 25 1"

Klucz do zatyczek kół do pojazdów użytkowych, \varnothing 110 mm i 120 mm do płasko-owalnych zatyczek kół BPW

- Do osi BPW Eco oraz Eco Plus
- Idealne dopasowanie do konturu BPW \varnothing 110 mm lub \varnothing 120 mm

Made in Germany

HAZET No.	■	l mm	Nr EAN 4000896+	€
4937-110	■	110	199273	200,-
4937-120	■	141	210459	190,-



Zatyczka kół

4937-26/3, 4937-27/3

125 1/2 3

Zestaw tulei środkujących do pojazdów użytkowych

- Do szybkiego montażu centrowanych kół o pochylonym osadzeniu w pojazdach ciężarowych z otworem obręczy koła \varnothing 26 mm
- Brak uszkodzeń gwintów oraz dokładne centrowanie felg dzięki tulejkom dokręcanym stożkowo
- Długość (całkowita): 115 mm

Made in Germany

HAZET No.	Do otworu felgi \varnothing 26 mm	Nr EAN 4000896+	€
4937-26/3	M22 x 1.5 np.: DAF, FORD, MAN, MERCEDES-BENZ, RENAULT, Volvo	199013	86,-
4937-27/3	3/8"-11G np. SCANIA	202010	87,-



720 S, EAN-No. 4000896029532

Klucze krzyżowe

- Kuty element środkowy
- Długość (całkowita): 750 mm

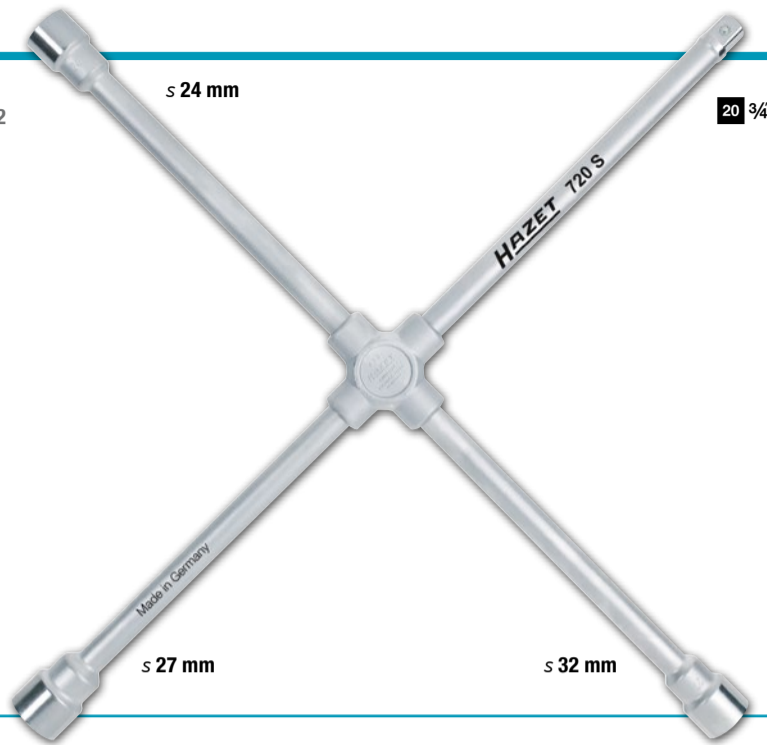

Made in Germany

192,- € netto



652, 653

Dźwignia montażowa do opon

- Wersja wytrzymała



Made in Germany

HAZET No.	l mm	g	Nr EAN 4000896+	€
652	600	1130	028702	42,-
653	456	630	028719	27,-

1004 S, 1104 S

Klucz nasadowy udarowy (6-kątny)

- DIN 3129, ISO 2725-1
- Rozmiar klucza: 32 mm

20 3/4 25 1"

1004 S-32

- Bardzo długa wersja 6-kątnych kluczy nasadowych np. do głęboko osadzonych śrub kół/nakrętek w pojazdach użytkowych
- Do obsługi maszynowej
- Powierzchnia: fosforanowana



1004 S-33

- Wersja bardzo długa
- Np. do głęboko osadzonych śrub mocujących koła/nakrętek w pojazdach użytkowych
- Z otworem do trzpienia ochronnego lub pierścienia sprężynowego zabezpieczającego i rowka do pierścienia o-ring



1104 S-32

- Do obsługi maszynowej
- Z bolcem wyzbiającym do zabezpieczenia trzpieniowego
- Powierzchnia: fosforanowana

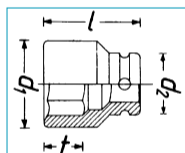

Made in Germany

HAZET No.	l mm	d ₁ mm	d ₂ mm	f mm	Nr EAN 4000896+	€
1004 S-32	400	48.0	44.0	32.0	055784	85,-
1004 S-33	400	48.0	44.0	32.0	055791	88,-
1104 S-32	270	48.5	54.0	30.5	002665	95,-

1779-3, EAN-No. 4000896135998

Ściągacz uniwersalny do przegubów kulowych

- Uniwersalne zastosowanie, np. do pojazdów ciężarowych, lekkiej konstrukcji
- Rozzarcie szczęk a: 32 mm
- Zakres mocowania sb: 85 mm



Made in Germany

151,- € netto

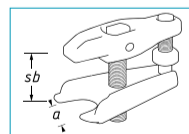

1790

Ściągacz do przegubów kulowych

- Do łatwego ściągania czopów przegubów kulowych oraz bezpiecznego demontażu przegubów kulowych
- Ze wspomaganie hydraulicznym
- Obciążenie (maks.): 12 t



Made in Germany

HAZET No.	a mm	sb mm	Nr EAN 4000896+	€
1790-5	30-34	70	145461	311,-
1790-6	36-40	85	145478	447,-

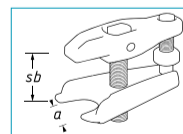

1790-3, EAN-No. 4000896145454

Ściągacz do przegubów kulowych

- Do ściągania czopów przegubów kulowych przy dźwigniach zwrotnicy, drążkach kierowniczych poprzecznych, stabilizatorach
- Rozzarcie szczęk a = 40 mm
- Zakres mocowania sb: 85 mm



Made in Germany

201,- € netto

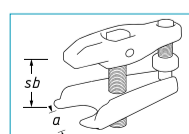

1779-55, EAN-No. 4000896136407

Ściągacz do przegubów kulowych

- Do ściągania czopów przegubów kulowych przy drążkach kierowniczych poprzecznych, stabilizatorach itd.
- Rozzarcie szczęk: 55 mm
- Głębokość mocowania: 80 mm
- Szerokość: 77 mm



Made in Germany

145,- € netto

4961 N-23/12, EAN-No. 4000896186754

Szlifierka do piast kół

- Do optymalnego czyszczenia piast kół i tarcz hamulcowych
- Mocowanie na rzep umożliwiające szybką wymianę tarcz szlifierskich
- Z uchwytem 6-kątnym dla lepszego mocowania w napędzie
- Profil 8-kątny zapewniający bezpieczny i mocny uchwyt
- Wewn.-Ø (maks.): 23 mm
- Tarcza szlifierska-Ø: 56 mm



Do szpilek!
Bez wiórów!

Made in Germany

162,- € netto



2784 S

Klucz nasadowy udarowy (profil specjalny) MERCEDES-BENZ

- Zoptymalizowany profil specjalny do mocowania nakrętek lekkiej konstrukcji z łbem płaskim bez narażania na uszkodzenie
- Do obsługi nakrętek lekkiej konstrukcji w ramach, sprężkach siodłowych, podporach przednich i amortyzatorach drgań o profilu specjalnym w samochodach **MERCEDES-BENZ** Actros, Antos i Arocs rok prod. 2016 →
- Powierzchnia: fosforanowana
- Odbiór napędu: profil rowkowy



Made in Germany

HAZET No.	Typ	l mm	Nr EAN 4000896 +	€
2784 S-1	krótki	46	213252	14,-
2784 SLg-1	długi	75	218240	22,-

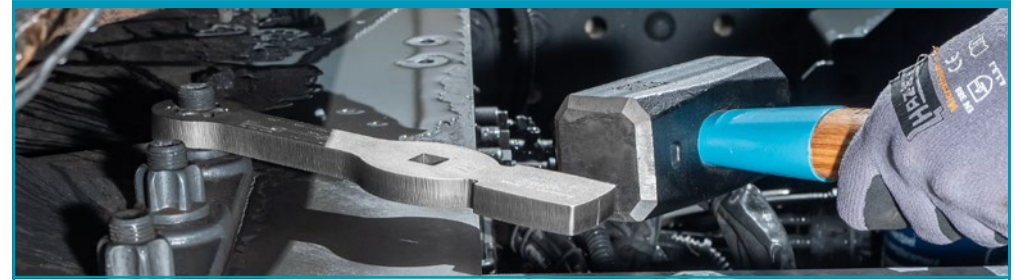

2784 SR-1, EAN-No. 4000896229758

12 1/2

Klucz udarowy (profil specjalny)

- Specjalne zastosowanie przy ograniczeniu miejsca uwarunkowanym konstrukcyjnie oraz przy bardzo głęboko umieszczonym nadwoziu
- Zoptymalizowany profil specjalny do mocowania nakrętek lekkiej konstrukcji z łbem płaskim bez narażania na uszkodzenie
- Do obsługi nakrętek lekkiej konstrukcji w ramach, sprężkach siodłowych, podporach przednich i amortyzatorach drgań o profilu specjalnym w samochodach **MERCEDES-BENZ** Actros, Antos i Arocs rok prod. 2016 →
- Powierzchnia: fosforanowana



Made in Germany

40,- € netto

4932-17, EAN-No. 4000896159741

Cylinder z tłokiem drążonym

- Kompaktywny cylinder hydrauliczny 17 t
- Ciśnienie robocze (maks.): 700 barów
- **Komfortowe odwodzenie sprężynowe**
- Gwint po stronie tłoczącej: M 27 x 2, alternatywnie M 42 x 2 przy użyciu dostępnego opcjonalnie adaptera
- Gwint po stronie tłoczonyj: 2 1/4" — 14 UNS
- Skok roboczy: 45 mm
- Zewn. -Ø: 80 mm
- Wysokość wsuniętego siłownika: 206 mm/ wysuniętego: 251 mm
- **Zawiera złącze, osłonę i adapter 4932-M20**
- Ciężar: 5.5 kg



ze złączem

Dociskanie lub wyciąganie siłą 17 ton!

Made in Germany

890,- € netto

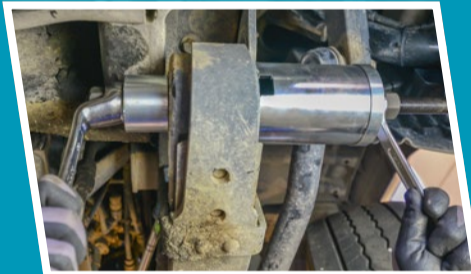

Wstawianie narzędzia



Wyciąganie uszkodzonego gniazda



Wciąganie nowego gniazda



Zamontowane gniazdo

4937-2/32, EAN-No. 4000896222957

Zestaw narzędzi do silentbłoków

- Do bezpiecznego wciskania i wyciskania silentbłoków z rowkami
- Znaczna oszczędność czasu, ponieważ nie jest konieczny demontaż części osi
- **MERCEDES-BENZ** Actros 1, 2, 3 od roku prod. 2002 — łożysko stabilizacyjne
- Ø 70 mm: **MAN** TGA, TGS, TGX — łożysko amortyzatora
- Ø 68 mm: **MAN** (sprężyna przednia) ROR, **SAF** — łożysko amortyzatora
- Ø 66 mm: **IVECO** Eurostar — kabina
- Ø 65 mm: **MERCEDES-BENZ** Actros 1; Atego 1; Axor 1, 2, 3; Eonic 1 — łożysko stabilizacyjne
- Ø 63 mm: **DAF**
- Ø 60 mm: **MAN** TAG, TGS, TGX — łożysko sprężyny piórowej VA, HA · **MERCEDES-BENZ** Actros, Axor — zaczep sprężyny piórowej · **IVECO** Eurostar — zaczep sprężyny piórowej · **RENAULT** Kerax, Magnum, Premium — zaczep sprężyny piórowej
- Ø 58 mm: **MERCEDES-BENZ** 3229 B, 652, 650 · **Volvo**
- Ø 56 mm: **IVECO** Eurostar — kabina
- Wciąganie łożyska stabilizacyjnego z rowkiem przy pomocy wrzeciona
- Opcjonalnie możliwe jest zastosowanie cylindra hydraulicznego (np. HAZET 4932-17)
- Bezpieczna praca przy pomocy śródkowania gniazda podczas montażu, niemożliwe przekrzywienie podczas wciskania
- Obsługa przez jedną osobę



32

Możliwe wciskanie i wyciskanie na pojeździe!

1.028,- € netto



4650-4, EAN-No. 4000896022038

Szczotka do czyszczenia biegunów i zacisków akumulatora

- Czyszczenie biegunów i zacisków akumulatora
- Z pokrywą ochronną



120 mm



Made in Germany

10,50 €
netto

4650-1, EAN-No. 4000896022014

Tester do badania gęstości elektrolitu

- Do kontroli zawartości kwasu w elektrolicie
- Z areometrem
- Stabilna obudowa z tworzywa sztucznego — znacznie mniejsze ryzyko pęknięć niż w przypadku obudowy szklanej



280 mm



Made in Germany

14,- €
netto



2152N/3, EAN-No. 4000896204151

Zestaw dla elektroników

- Do wyszukiwania błędów w podzespołach elektronicznych
- Zakres pomiarowy 3–48 V
- Wskaźnik napięcia z diodami LED: 5, 12, 24, 48 V
- Wskaźnik biegunowości: LED dla plusa lub minusa, napięcie przemiennie z jednocześnie świecącymi się diodami LED
- Dodatkowo zacisk krokodylkowy oraz końcówka probiercza do zakładania
- Długość kabla: 1300 mm
- Końcówka kontrolna, iglica z mechanizmem wysuwu



33,- €
netto

4650-3, EAN-No. 4000896102051

Wkrętak do korków akumulatora

- Specjalna długość pozwala na uniwersalne zastosowanie także w przypadku niewielkich wysokości konstrukcyjnych
- Do wkręcania i wykręcania korków akumulatorów
- Profil dopasowany do korków akumulatorów
- Uchwyt „T” z tworzywa sztucznego
- Chromowana powierzchnia
- Szerokość wkrętaka: 14,5 mm
- Wysokość wkrętaka: 1,7 mm



95 mm

Made in Germany

10,50 €
netto

1862, EAN-No. 4000896007301

Automatyczne szczypce do ściągania izolacji

- Do sztywnych i elastycznych kabli z izolacją PCW o przekroju przewodu od 0,5 mm² do 4 mm²
- Automatyczne ustawianie na dany przekrój przewodu
- Zintegrowane szczypce boczne do cięcia drutów



180 mm

Made in Germany

31,- €
netto



4672-11, EAN-No. 4000896135561

System narzędzi do wypinania przewodów z wtyczek elektrycznych

- Zabudowane w pojazdach MERCEDES-BENZ Actros, Antos, Aorcs
- Do nieniszczącego odblokowywania złączy płaskich
- Łatwe, bezproblemowe i profesjonalnie usuwanie usterek spowodowanych błędnymi połączeniami
- Z wysuwanymi osłonami zabezpieczającymi groty i chroniącymi przed obrażeniami
- MCP 1,5 mm/szerokość zestyku 1,5 mm
- Jakość producenta — Made in Germany



Do odblokowywania wtyczek HDSCS!

Made in Germany

33,- €
netto

4670-9/5, EAN-No. 4000896205042

Zestaw narzędzi do wypinania przewodów z wtyczek elektrycznych HAZET do pojazdów użytkowych

- Zapewnia nieniszczące odblokowanie styków powszechnie stosowanych w pojazdach użytkowych
- Łatwe, bezproblemowe i profesjonalnie usuwanie usterek spowodowanych błędnymi połączeniami
- Z wysuwanymi osłonami zabezpieczającymi groty i chroniącymi przed obrażeniami
- Jakość producenta — Made in Germany



Do nieniszczącego odblokowywania styków płaskich!

Made in Germany

172,- €
netto



Ty widzisz:

Aluminiowy klucz z magnesem ...

My widzimy:

Opracowany wspólnie z warsztatami przyrząd do rozwiązywania problemów, wysoki poziom innowacyjności poprzez zastosowanie magnesów, oszczędność czasu nawet do 2 godzin, lekkie narzędzie z aluminium znacznie ułatwiające pracę!



4685-4, EAN-No. 4000896231126

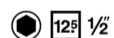

Klucze nasadowe rurowe

- Do demontażu/montażu ślimaka wielopalcowego w zespole tnącym kombajnów firm **CLAAS**, **LEXION**, **TUCANO** i **AVERO**
- Obsługa ślimaka wielopalcowego możliwa przez bardzo wąski otwór w bębnie zasilającym
- Łatwa obsługa zamontowanego czopa kwadratowego za pośrednictwem grzechotki 12.5 mm (1/2") (np. HAZET 916 HP)
- Możliwe jest przyłożenie momentu obrotowego na ślimaka wielopalcowego
- Z 6-kątnym odbiorem napędu: s 24 mm



Demontaż/montaż za pomocą tylko jednego narzędzia!

Made in Germany

25,- €
netto



4685-3, EAN-No. 4000896230730



Narzędzie do obsługi CLAAS

- Do ręcznej obsługi konwerterów do **CLAAS JAGUAR**, np. **ORBIS**, **PICK UP**, **DIRECT DISC** i **CORIO CONSPED**
- 3 magnesy zapewniają pewny uchwyt na szybkołączu
- Precyzyjne pozycjonowanie narzędzia na szybkołączu
- Brak potrzeby drugiej osoby do obsługi, ponieważ wystarcza obracanie za pośrednictwem grzechotki 12.5 mm (1/2") (np. HAZET 916 HP)
- Możliwe jest łatwe obracanie konwerterem
- Bezpieczne posługiwanie się narzędziem poza obszarem zagrożenia
- Lekkie narzędzie aluminiowe
- Specjalnie dostosowane do wymagań w warunkach polowych



Ułatwia pracę przy kombajnach do kukurydzy CLAAS!

Made in Germany

101,- €
netto



4685 Wyciskacz klinów noskowych

- Bezpieczne wybijanie klinów noskowych z kół zębatach w maszynach rolniczych

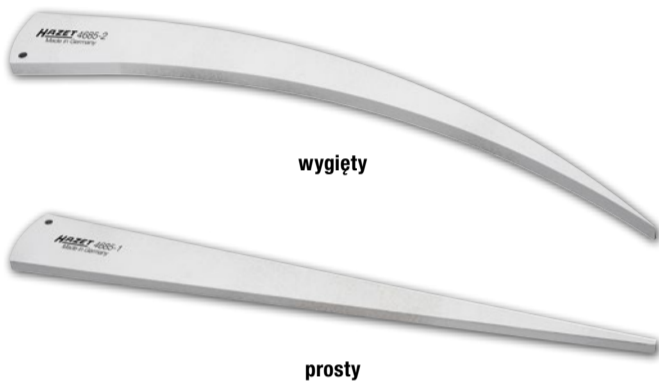

Made in Germany

HAZET No.	Wersja	Nr EAN 4000896+	€
4685-1	prosty	222889	36,-
4685-2	wygięty	222896	36,-



2171-8 LG, EAN-No. 4000896203703

12 1/2

Klucz łańcuchowy do filtrów oleju w pojazdach użytkowych, otwarty

- Zakres mocowania 50 – 150 mm
- Do odkręcania filtrów oleju i obsługi wkładów w osuszaczu powietrza
- Dostosowany szczególnie do użycia w warunkach ograniczonej przestrzeni
- Otworzenie klucza łańcuchowego do filtrów oleju umożliwia zastosowanie również w miejscach niedostępnych konstrukcyjnie od góry za pomocą narzędzia uruchamiającego

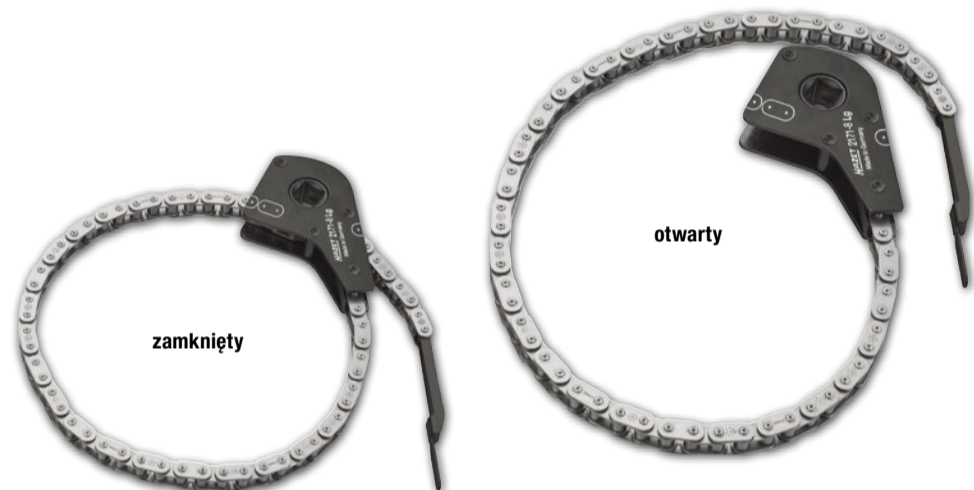

Made in Germany

73,- €
netto



2168-1, EAN-No. 4000896223251

12 1/2

Narzędzie do odkręcania klucza do filtrów paliwa

- Do obsługi obudów filtrów paliwa w maszynach budowlanych i rolniczych
- Łatwa obsługa za pomocą zamocowanego czopu kwadratowego 12,5 mm (1/2")
- Np. do pojazdów: **CLAAS** Torion, ładowarki kołowe **LIEBHERR** i ładowarki kołowe spełniające normę emisji spalin Euro 6 z silnikami **LIEBHERR**, ciągniki **JOHN DEERE** serii 6M, 6R - ciągniki serii 7R - kombajn zbożowy serii T - kombajn zbożowy serii W - opryskiwacze polowe, samojezdne R403, R4040L, R4050L - spycharka 700K - koparka Deere 210G LC - kombajn zrywowy 1070G, 1170G - forwarider 1110G, 1210G, 1510G - dźwig gaśnicowy leśny 2154G, 2154G - ładowarka bali drewna 2156G, 2156G LC - dźwig leśny, zaczepiany 337E, 437E - ładowarka kołowa 524K, 524K-II, 524L, 544K, 544L - opryskiwacz **Hagie** STS 10, STS 12 - **Mazzotti** MAF

12 1/2



Łatwe odkręcanie i dokręcanie także w ciasnych przestrzeniach!

Made in Germany

12,- €
netto



4800/6, EAN-No. 4000896216482

6

Tester układu chłodzenia do maszyn rolniczych

- Kontrola szczelności w układach chłodniczych i obiegach grzewczych
- 4800-1 Pompa układu chłodzenia do 2,5 bara
- 4800-2 Łącznik elastycznego przewodu węzowego
- 4800-3 Adapter do chłodnic do pojazdów **AMAZONE** Pantera, **CLAAS** Jaguar · Lexion · Scorpion · Ares · Atlas · Ceres, **FENDT** MASSEY, **FERGUSON** ze zbiornikiem nr 180224M92 i 4296015M1, **CASE** Quadtrac · Magnum
- 4800-4 A Adapter do chłodnic do pojazdów **CASE** Puma · SBS · LBS · Optum · Maxxum · CVX, **NEW HOLLAND** TVT · T7, T7 Elite Pack · T6, **FENDT** Vario rok prod. 2000 → kombajn zbożowy seria L, **CLAAS** Arion · Axion, **DEUTZ** silniki 3.6 PowerPack · BFM1013FC · TCD2013L6 2 V i 4 V Genset 250 kW
- 4800-5 A Adapter do chłodnic do pojazdów **FENDT** Farmer 300 rok prod. 1988 → · Typ 500 · Typ 700 · Vario rok prod. 1988 → 2000
- 4800-20 Adapter do chłodnic do pojazdów **CLAAS** Xerion · Tucano oraz do wszystkich nowych maszyn **CLAAS** ze zbiornikiem wyrównawczym **MERCEDES-BENZ**
- Przygotowanie do poszczególnych typów pojazdów: www.hazet.de → Doradca ds. zastosowań → Adapter do chłodnic 4800



Nadaje się do części wszystkich producentów!

Doradca ds. zastosowań



Made in Germany

299,- €
netto



197-4, EAN-No. 4000896214235

Wanna przechwytyjąca olej z osi pojazdów użytkowych, 3 l

- Pewne przechwytywanie oleju wypływającego z osi przy demontażu lub naprawie osi tykanych w pojazdach ciężarowych i maszynach rolniczych
- Niełamiwe tworzywo sztuczne odporne na działanie chemikaliów, o gładkiej powierzchni, odpornej na ścieranie
- Wymiary: (dł. x szer. x wys.): 310 x 240 x 160 mm



15,-€
netto

839-1, EAN-No. 4000896035670

Próbnik napięcia

- 220–250 V wg VDE 0680
- Grot do śrub z rowkiem szlifowany na wklęsło
- Bardzo długi uchwyt, 92 mm
- Z klipsem
- Zgodnie z normą VDE nie powinno się wymieniać niesprawnych żarówek Soffitte
- Długość (całkowita): 150 mm



Made in Germany

3,50€
netto

2150-1, EAN-No. 4000896144129

Rysik traserski

- Do trasowania metali i innych materiałów o gładkiej powierzchni
- Stop twardy zapewniający długą żywotność
- Z klipsem mocującym
- Długość (całkowita): 150 mm



4,-€
netto

197-3, EAN-No. 4000896158584

Miska magnetyczna

- Do przechowywania małych części takich jak śruby itp.
- Z magnesem do mocowania np. na wózkach narzędziowych, płytach warsztatowych, pomostach podnoszących itd.
- Średnica: 150 mm



9,-€
netto



9040 Lg-3/2, EAN-No. 4000896206339

Pistolet do przedmuchiwania

- Zawiera dyszę z otworami pod kątem 90° **1** i dyszę Venturiego **2**
- Do czyszczenia trudno dostępnych miejsc maszyn, pojazdów i maszyn rolniczych
- Szczególnie nadaje się do czyszczenia chłodziń typu sandwich
- Izolacja termiczna uchwytu lancy
- Zastosowanie zwężki Venturiego (54 mm) w celu zwiększenia wydajności
- Dysza z otworami pod kątem 90° (32 mm) do czyszczenia przestrzeni np. między chłodzićmi
- Ciśnienie (maks.): 12 barów
- Ergonomiczna rękojeść
- Szybkozłącze (w zestawie): średnica nominalna 7.2
- Średnica węża (zalecana): 10 mm
- Ciśnienie robocze: 6.3 bara
- **Długość (całkowita): 1 085 mm**
- Zapotrzebowanie na powietrze: 450 l/min (7.5 l/sek.)
- Ciężar (netto): 0.31 kg

Bardzo długa wersja!

1 Długość = 32 mm

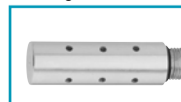

2 Długość = 54 mm



72,-€
netto



9040 P-1, EAN-No. 4000896209545

Pistolet do przedmuchiwania 100 mm

- Do szybkiego usuwania wiórów lub innych ciał obcych, zwłaszcza w trudno dostępnych miejscach
- Standardowa dysza z wygiętą rurką (Ø 8 mm)



13,50€
netto

9040-7, EAN-No. 4000896153404

Wąż spiralny 7.62 m

- Poliuretan
- Wewn.-Ø: 6.35 mm
- Przegub obrotowy 360° przy końcówkach przyłączowych
- Ciśnienie rozrywające zgodnie z wymogami normy DIN: 55.1 bara/800 PSI
- Ciśnienie robocze: 10 barów

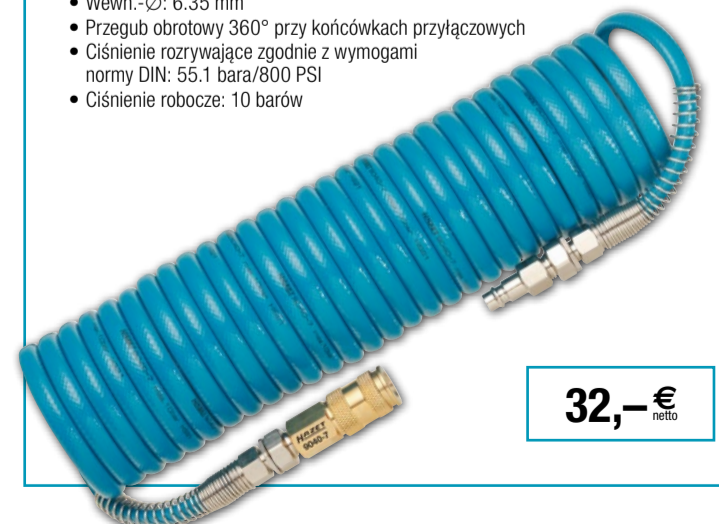

32,-€
netto

179NX-8/206, EAN-No. 4000896239375

**Wózek narzędziowy *Assistant*
z 206 profesjonalnymi narzędziami**



**Zestaw wkrętek
163-297/26**
●○○○

**Zestaw szczypiec do pierścieni
zabezpieczających 163-531/4**
●○



**Zestaw kluczy płasko-oczkowych
163-532/21**

○ s 6–34 mm



Made in Germany

**Wózek narzędziowy *Assistant*
179 NX-8**
Wymiary (dł. x szer. x wys.)
786 x 518 x 1020 mm



**Zestaw nasadek wkrętownych
163-534/37**

1/2 T20 s 5–22 mm, wersja krótka
1/2 T20 s 5–10 mm, wersja długa
1/2 T20 s 8–18 mm
1/2 T20 T20–T60



**Ring-Maulschlüssel-Set
163-532/21**

○ s 6–34 mm

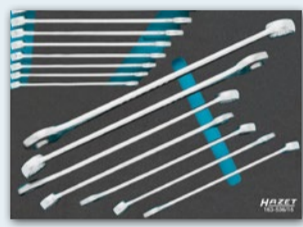

**Zestaw kluczy płasko-oczkowych
163-536/15**

○ s 10–30 mm, wersja długa



**Zestaw narzędzi
163-533/20**

○ s 8–24 mm
1/2 10–60 Nm, 40–200 Nm



**Zestaw kluczy nasadowych
163-224/57**

●○○○●○○○ 1/2 1/4 1/8

**Zestaw szczypiec
163-511/4**



Adapter udarowy 1007S-7/4
Z wymienną końcówką wtykaną 3

2.999,-€
netto



NOWOŚĆ!

178 N-7/204, EAN-No. 4000896228072

**Wózek narzędziowy *Assistant*
z 204 profesjonalnymi narzędziami**



Made in Germany

Wózek narzędziowy *Assistant* 178 N-7 163-329/100
Wymiary (dł. x szer. x wys.) 781 x 498 x 1037 mm

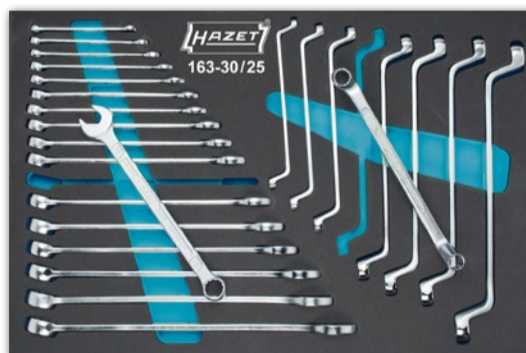

**Zestaw kluczy płasko-oczkowych/kluczy oczkowych
dwustronnych 163-30/25**

○ s 6–24 mm, 8 s 6 x 7–21 x 22 mm



Zestaw narzędzi 163-329/100

1/4 ●○○○●○○○
1/4 s 6–13 mm 1/8 s 10–19 mm 1/2 s 13–32 mm

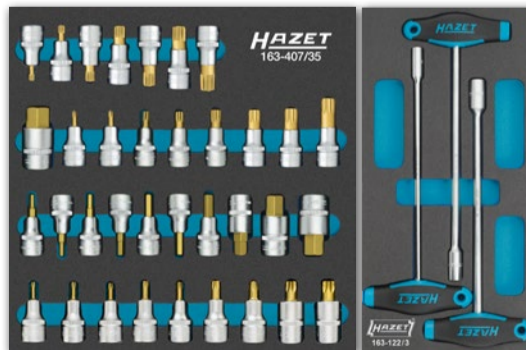

Zestaw kluczy nasadowych trzpieniowych 163-407/35

○ s 4–22 mm, ○ M5–M18, ○ M6–M14, ○ T20–T60, 1/2 1/4

Zestaw kluczy nasadowych z uchwytem T 163-122/3

○ s 8, 10, 13 mm



Zestaw narzędzi 163-330/16

● 810-0.5 x 3.0–1.2 x 6.5 mm, ● 810 PH1, PH2

○ 810 T10–T30, 320 mm, 500 g

**Doskonałe rozpoczęcie pracy —
wersje startowe wózków
narzędziowych z wyposażeniem!**

1.440,-€
netto

4798-8/8, EAN-No. 4000896210749

8

Narzędzie do demontażu wtryskiwacza

- Ułatwienie obzulowywanie bardzo mocno osadzonych wtryskiwaczy dzięki cylindrowi hydraulicznemu 12 t
- **Ogromna oszczędność czasu, ponieważ w celu demontażu wtryskiwaczy nie trzeba demontować silnika**
- Do pojazdów **MERCEDES-BENZ** Vito, CLK, Sprinter, Viano, Vario, 2.1 l · 2.2 l · 3.0 l V6 (CDI 2.1 l · 2.2 l Delphi, CDI 3.0 l V6 Bosch)
- W skrzynce SmartCase (1/3) 165-L



830,- €
netto



2168-2, EAN-No. 4000896226870

12 1/2

Narzędzie do odkręcania filtra paliwa

- **Bezproblemowe zastosowanie również w warunkach ograniczonej przestrzeni**
- Do obsługi obudowy filtra paliwa przy wymianie wkładu filtra paliwa w silnikach **FORD** Duratorq 2.2 TDCI, Transit Custom od roku prod. 04/2012 →, Tourneo Custom od roku prod. 04/2012 →, Transit od roku prod. 08/2013 →

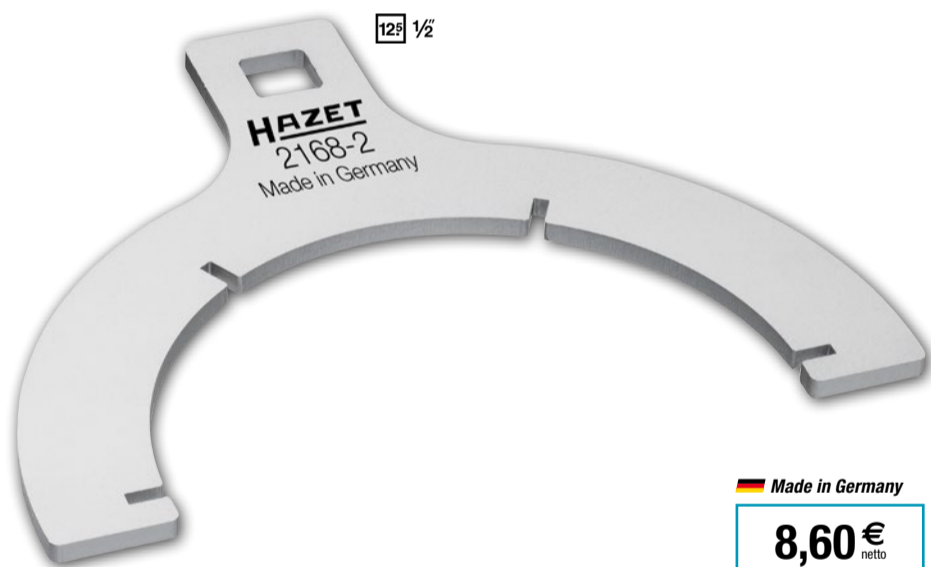

Made in Germany

8,60 €
netto



797, EAN-No. 4000896031825

Szczypce do sprężyn hamulcowych

- **Z ruchomym pazurem**
- **Do klejonych i nitowanych okładzin hamulcowych (hamulce bębnowe z tyłu)**
- Chromowana powierzchnia

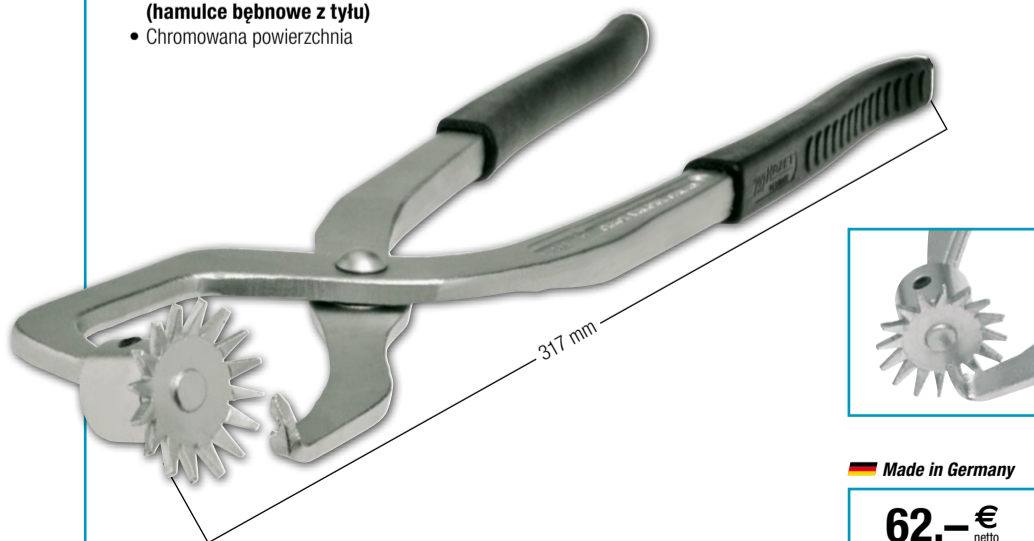

Made in Germany

62,- €
netto

4956-3, EAN-No. 4000896219032

Suwmiarka/grubościomierz do tarcz hamulcowych

- Przeprowadzenie pomiaru możliwe bez demontażu kół
- Łatwy pomiar na pojeździe w ramach bezpośredniego przyjęcia w obecności klienta
- **Zakres pomiaru: 0–60 mm**
- Łatwa obsługa
- Uwaga: informacje dotyczące granic zużycia — należy uwzględnić dane producentów pojazdów!

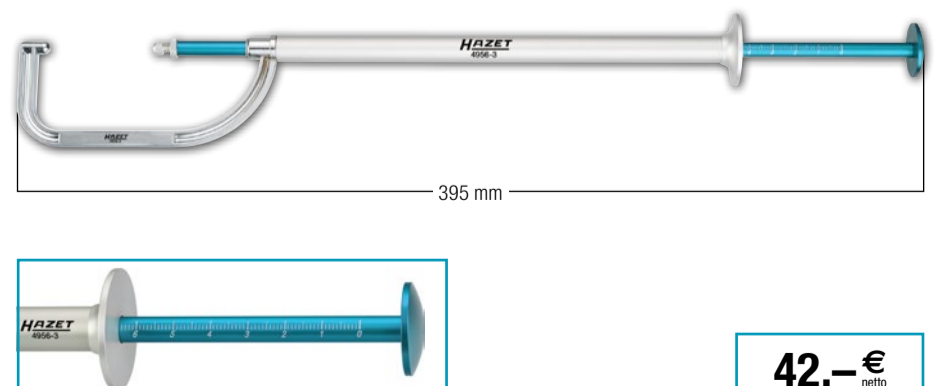

42,- €
netto

195-3, EAN-No. 4000896148691

Leżanka warsztatowa / stołek na kółkach

- Do komfortowej pracy przy pojeździe oraz pod nim
- Pozycja leżąca (wys. x szer. x dł.): 130 x 450 x 1198 mm
- Wysokość siedzenia: 420 mm, powierzchnia do siedzenia 300 x 310 mm
- Do dużych obciążeń (do): 150 kg
- Leżanka warsztatowa i siedzisko „w jednym”
- Szybka i łatwa zmiana funkcji
- Tapicerowana powierzchnia, zagłówek w niebieskim kolorze HAZET
- Stabilna i solidna rama z rury stalowej



93,- €
netto



195-4, EAN-No. 4000896148707

Stołek na kółkach

- Do wygodnego siedzenia przy stanowisku pracy
- Nośność (do): 150 kg
- Regulacja wysokości od 380 do 510 mm
- Stabilne
- Obrót w zakresie 360°
- Tapicerowana powierzchnia do siedzenia Ø 320 mm
- 2 miejsca do odkładania narzędzi
- 5 rolek, Ø 60 mm



85,- €
netto

195-2, EAN-No. 4000896125982

Leżanka warsztatowa

- Do wygodnej pracy pod pojazdem
- 6 rolek (Ø 70 mm)
- Duża głębokość zapewniająca największą możliwą swobodę ruchów pod pojazdem
- Ergonomiczny kształt: wykroje na wysokości ramion zapewniające optymalną swobodę ruchów
- Z praktycznymi półkami na narzędzia i powierzchniami na małe części (z prawej i lewej strony)
- Do dużych obciążeń (do): 130 kg
- Swobodnie poruszające się kółka z gumowymi powierzchniami bieżnymi, odporne na olej i ciche
- Praktyczny uchwyt do przenoszenia w obszarze stóp
- Wymiary (wys. x dł. x gł.): 115 x 1030 x 480 mm



113,- €
netto



2151, EAN-No. 4000896013043

Stetoskop

- Do lokalizowania uszkodzonych części, np. osi, łożysk i przekładni
- Membrana o wysokim współczynniku przenoszenia
- Stalowa końcówka: 180 mm
- Długość (całkowita): 1080 mm
- Ciężar (netto): 0.13 kg



Made in Germany

63,- €
netto

2151-02/2, EAN-No. 4000896062287

Końcówki uszne (oliwki)

- Do stetoskopu HAZET 2151



Made in Germany

11,- €
netto

1977-2/4, EAN-No. 4000896150144

Zestaw lusterek inspekcyjnych teleskopowych

- Z podwójnym przegubem sprężynowym



Brak mętnienia lusterek!

47,50 €
netto

2157-3, EAN-No. 4000896231089

Nóż składany z zabezpieczeniem ostrza

- Elastyczne zastosowanie w warsztacie
- Ochrona przed obrażeniami poprzez blokadę ostrza w stanie rozłożonym, brak możliwości przypadkowego złożenia się ostrza
- Ergonomiczny aluminiowy uchwyt dzięki zagłębieniom na palce
- Ostrze z wysokiej jakości stali szlachetnej
- Lekka, poręczna konstrukcja
- Z praktycznym klipsem na pasek
- Długość (w stanie złożonym): 115 mm



10,- €
netto

1979 W-11/3, EAN-No. 4000896235247

3

Zestaw latarek długopisowych LED, z funkcją bezprzewodowego ładowania

- Zawartość:
 - 2 x 1979 W-11 latarka długopisowa
 - 1979 WP-2 podkładka do bezprzewodowego ładowania dwóch latarek
 - W zestawie kabel USB-C 100 cm i zasilacz sieciowy 2 A/5 V



W zestawie przewód ładowania + zasilacz do podkładki



79,90 €
netto



NOWOŚĆ!

1979 NW/3, EAN-No. 4000896235261

3

Zestaw lamp LED, z funkcją bezprzewodowego ładowania

- Zawartość:
 - 1979 W-11 latarka długopisowa
 - 1979 W-82 latarka kieszonkowa
 - 1979 WP-2 podkładka do bezprzewodowego ładowania dwóch latarek
 - W zestawie kabel USB-C 100 cm i zasilacz sieciowy 2 A/5 V



W zestawie przewód ładowania + zasilacz do podkładki



99,- €
netto



NOWOŚĆ!

1979 FC-60, EAN-No. 4000896227822

Reflektor roboczy LED 60 W

- Idealny reflektor roboczy/budowlany do oświetlenia ciemnych obszarów zabudowy
- Równomierne oświetlenie pomieszczeń: energooszczędna technologia SMD LED
- Ściemniacz obrotowy do bezstopniowej regulacji
- Wytrzymała obudowa poliuretanowa (PU) z aluminiowymi elementami naokoło dla lepszego odprowadzania ciepła
- Wizualny wskaźnik mocy: 4-stopniowy
- Stojak: z możliwością przestawiania o 90°
- Rozszerzenie funkcjonalności dzięki 2 dodatkowym gniazdom 230 V na tylnej stronie, co umożliwia przyłączenie i użytkowanie kolejnych dowolnych urządzeń
- Strumień świetlny: 600–6000 lm
- Długość kabla: 5 m (H07RN) 3 x 1.5 mm²
- Stopień ochrony: IP54

129,- €
netto



1979 F-01, EAN-No. 4000896227815

Dyfuzor światła

- Nasadka do lepszego i jednorodnego oświetlenia pomieszczenia oraz do rozpraszania światła w zakresie 360°
- Blokowanie nasadki za pomocą zamka bagnetowego



25,- €
netto

1979 F-02, EAN-No. 4000896227808

Uchwyt magnetyczny

- Dodatkowa powłoka magnesu chroni podłoże przed uszkodzeniami
- Blokowanie za pomocą dołączonej śruby mocującej
- Siła trzymająca magnesu (maks.): 10 kg



39,- €
netto

1979 F-03, EAN-No. 4000896227174

Statyw teleskopowy

- Statyw trójnożny umożliwia pewne ustawienie na różnych podłożach
- Możliwość unieruchomienia stóp i blokady wysokości
- W zestawie dodatkowe prowadnice kabla na statywie
- Wysokość (maks.): 185 cm
- Wysokość (min.): 120 cm
- Nośność: 30 kg



55,- €
netto

Dostawa bez reflektora roboczego

Twin Turbo (LGTT)

Klucz udarowy Twin Turbo z długim wrzecionem

- Odprowadzenie powietrza przez rękojęść do dołu
- Niski poziom vibracji
- Wysoka trwałość i wysoka efektywność w zastosowaniach przemysłowych i motoryzacyjnych
- Obsługa jedną ręką przez osoby lewo- i praworęczne
- Zdemontowany pałak ręczny, regulowany 360°



HAZET No.	■	Długość wrzeciona mm	Maks. Nm	obr./min	kg	Ø mm	Nr EAN 4000896 +	€
9013 LGTT	20 3/4"	186	3800*	5.200	5.5	16.41 (3/8")	232277	592,-
9014 LGTT	25 1"	240	3850*	4.600	5.9	20.67 (1/2")	234677	659,-

** ustalony przy wielkości śruby M32

NOWOŚĆ!

Twin Turbo (TT)

Klucze udarowe

- Moment przy odkręcaniu (maks.): 4100 Nm
- Odprowadzenie powietrza przez rękojęść do dołu
- Niski poziom vibracji
- Obroty w prawo i lewo: dwa poziomy (w prawo), jeden poziomy (w lewo)
- Prędkość obrotowa: 5200 obr./min
- Szybkozłęczce (w zestawie): średnica nominalna 7.2



HAZET No.	■	Zużycie powietrza l/min	dB(A)	kg	Nr EAN 4000896 +	€
9013 TT	20 3/4"	147.2 (2.5 l/sek.)	99.5	4.5	227143	565,-
9014 TT	25 1"	147.2 (2.5 l/sek.)	101.9	4.6	234684	615,-

9012 TT, EAN-No. 4000896226924

Klucz udarowy Twin Turbo

- Moment przy odkręcaniu (maks.): 2200 Nm
- Odprowadzenie powietrza przez rękojęść do dołu
- Niski poziom vibracji
- Obroty w prawo i lewo: dwa poziomy (w prawo), jeden poziomy (w lewo)
- Prędkość obrotowa: 8 300 obr./min
- Ciężar (netto): 1.6 kg
- Zużycie powietrza: 147.2 l/min
- Poziom ciśnienia akustycznego (przy ciśnieniu roboczym): 99.7 dB(A) Lp A
- Szybkozłęczce (w zestawie): średnica nominalna 7.2



Bardzo krótki — tylko 128 mm!

205,- € netto

9022 SR-1, EAN-No. 4000896170593

Wkrętarka grzechotkowa udarowa, bezreakcyjna

- Przeznaczona do dociągania ręcznym momentem obrotowym → 270 Nm (konkurencja tylko ok. 250 Nm)
- Wysokowydajny kołkowy mechanizm udarowy
- Szybkozłęczce (w zestawie): średnica nominalna 7.2
- Ciśnienie robocze: 6.3 bara
- Uchwyt z izolacją termiczną
- Długość (całkowita): 280 mm
- Ciężar (netto): 1.28 kg
- Moment dokręcania (maks.): 102 Nm



203,- € netto

9022P-XLG, EAN-No. 4000896222513

Wkrętarka grzechotkowa, bardzo długa

- Dosięga również do bardzo zabudowanych przestrzeni i toleruje wysokie siły dociągania ręcznego
- Do dokręcania ręcznym momentem do 400 Nm
- Niski poziom vibracji
- Przyłącze powietrza doprowadzanego: gwint wewnętrzny 12.91 mm (1/2")
- Szybkozłęczce (w zestawie): średnica nominalna 7.2
- Ciśnienie robocze: 6.3 bara
- Poziom mocy akustycznej (przy ciśnieniu roboczym): 104.7 dB(A) Lp W
- Przyspieszenie vibracyjne: 5.60 m/s²
- Ciężar (netto): 2.1 kg
- Moment obrotowy dokręcania (maks.): 94.8 Nm
- Zapotrzebowanie na powietrze: 99.12 l/min (1.7 l/sek.)



Do szczególnie głęboko osadzonych śrub!

204,- € netto

9033 P-8, EAN-No. 4000896190515

Szlifierka kątowna z długim ramieniem

- Do cięcia blach i stali
- Szybkie przestawianie osłony tarczy szlifierskiej bez potrzeby stosowania dodatkowych narzędzi
- Przycisk blokady odbioru napędu do łatwej wymiany tarczy
- Mała wysokość budowy
- Szybkozłęczce (w zestawie): średnica nominalna 7.2
- Ciśnienie robocze: 6.3 bara
- Uchwyt z izolacją termiczną
- Długość (całkowita): 371 mm
- Ciężar (netto): 1.7 kg
- W zestawie 1 tarcza tnąca (100 x 0,8 x 9.53 mm)



239,- € netto

9033P-08/25, EAN-No. 4000896201402

Zestaw tarcz tnących, 25-częściowy

- Pasują do szlifierki kątownej z długim ramieniem 9033 P-8
- Wymiary (dł. x szer. x wys.): 100 x 0,8 x 9.53 mm

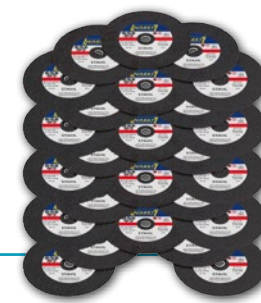

56,- € netto



9033 N-4, EAN-No. 4000896210183

Szlifierka taśmowa

- Bezstopniowa regulacja prędkości obrotowej za pomocą regulatora obrotów na wierzchu rękojści
- Do wąskich powierzchni (szerokość taśmy 10 mm)
- Z trzema taśmami szlifierskimi 330 x 10 mm (ziarno 80, 100, 120)
- Blokada do szybkiej wymiany taśmy
- Automatyczne napinanie taśmy
- Możliwość pełnego obrotu (360°) bieżni taśmy
- Z kluczem kątowym do dokładnej regulacji taśmy i nastawiania kąta w rękojści
- Szybkozłącze (w zestawie): średnica nominalna 7.2
- Uchwyt z izolacją termiczną
- Długość (całkowita): 291.4 mm
- Ciężar (netto): 0.81 kg

**Regulacja prędkości obrotowej!
Moc: 420 W**



168,- €
netto



Zestaw taśm szlifierskich

- Taśmy szlifierskie 330 x 10 mm
- Zawartość opakowania 10 sztuk

HAZET No.		Ziarnistość	Nr EAN 4000896 +	€
9033-480/10	1	80	139101	14,-
9033-4100/10	2	100	139118	14,-
9033-4120/10	3	120	139125	14,-

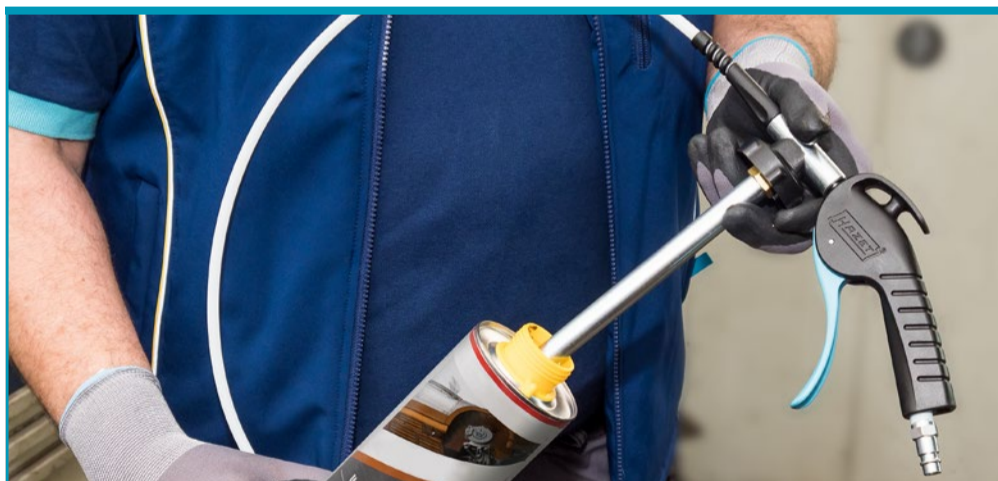

9042P-4, EAN-No. 4000896209613

Pistolet do zabezpieczania spodu pojazdów i zabezpieczania antykorozyjnego przestrzeni zamkniętych

- Odpowiedni do cieczy wodnych i oleistych
- Zakres zastosowania: od -10°C do +80°C
- Ciśnienie robocze (maks.): 16 barów
- Zużycie powietrza z węzłem do zamkniętych przestrzeni: 180 l/min przy 8 barach
- Dysze ze stali/tworzywa sztucznego
- Szybkozłącze (w zestawie): średnica nominalna 7.2



**Z metalową rurą ssącą,
dyszą i węzłem do
zamkniętych przestrzeni!**

41,90 €
netto

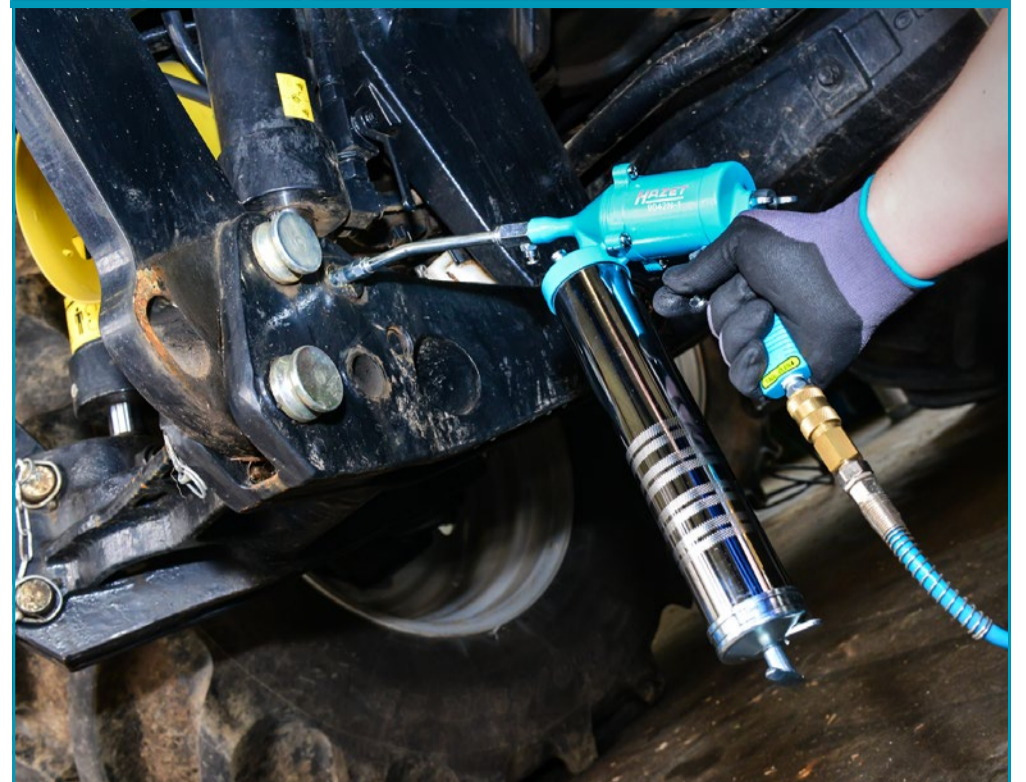

9042 N-1, EAN-No. 4000896176472

Praska smarowa, pneumatyczna

- Do ciągłego podawania smaru
- Możliwość stosowania nabojew ze smarem, luźnego smaru albo pracy z dyspenserem
- **Obracany o 360° uchwyt**
- Pojemność: (ok.): 400 ml
- Zużycie powietrza: 230 l/min
- Wąż nylonowy: 230 mm
- Rurka metalowa: 172 mm
- Ciężar (netto): 2.0 kg
- Szybkozłącze (w zestawie): średnica nominalna 7.2



88,- €
netto



9041-1, EAN-No. 4000896147076

Przyrząd do kontroli ciśnienia powietrza przy pompowaniu opon

- Uchwyt z dźwignią uruchamiającą i przyciskiem spustowym (obsługa jedną ręką)
- Wąż ze zintegrowaną szybką złączką wtykową
- Zakres pomiarowy manometru: 0-12 barów, (odziałka: 0.1 bara)
- Wąż elastyczny, długość: 400 mm
- Przyłącze powietrza doprowadzanego: gwint wewnętrzny 12.91 mm (1/2")



30,- €
netto

9040-4, EAN-No. 4000896176236

Pistolet do przedmuchiwania 2-drogowy

- Do wyboru podłączenie powietrza od góry lub na uchwycie
- Regulator ciśnienia
- Wymienne dysze (stalowe)
- Krótka dysza do trudno dostępnych miejsc
- Obudowa z aluminium
- Szybkozłącze (w zestawie): średnica nominalna 7.2



**W zestawie dysza
o długości 112 mm!**

20,- €
netto

Ty widzisz:

Akumulatorowy klucz udarowy...

My widzimy:

Nieograniczoną elastyczność podczas pracy. Przenośne narzędzie, mnóstwo mocy oraz wytrzymałość naszych akumulatorów!



Nasze profesjonalne zestawy dla Ciebie!

Zestaw 4-częściowy



Zestaw z akumulatorową szlifierką kątową, 3-/4-częściowy

HAZET No.	3	EAN-No. 4000896+	€
9233-7	3	218325	415,-
9233-7/4	4	218950	515,-

Zestaw 3-częściowy



Zestaw z wiertarką akumulatorową, 3-/4-częściowy

HAZET No.	3	EAN-No. 4000896+	€
9230-2	3	218370	305,-
9230-2/4	4	218967	355,-

Zestaw 4-częściowy



Zestaw z akumulatorowym kluczem udarowym, 3-/4-częściowy

HAZET No.	3	EAN-No. 4000896+	€
9212 SPC-1	3	212439	199,-
9212 SPC-1/4	4	214259	269,-

Zestaw 3-częściowy



Zestaw z akumulatorowym kluczem udarowym, 3-/4-częściowy

HAZET No.	3	EAN-No. 4000896+	€
9213-1000/3	3	222704	599,-
9213-1000/4	4	222797	699,-

9212-02, EAN-No. 4000896213788

Akumulator zapasowy, 2.0 Ah



70,- € netto

9212-05, EAN-No. 4000896210367

Akumulator zapasowy, 5.0 Ah



111,- € netto

9212-03, EAN-No. 4000896204823

Ładownica do szybkiego ładowania akumulatorów



76,- € netto

9233-010/5, EAN-No. 4000896219063

Zestaw tarcz tnących, 5-częściowy



7,30 € netto

9234-1/4, EAN-No. 4000896234721

Zestaw z akumulatorową piłą szablą

- Pałąk podporowy z regulacją wysokości, możliwość zastosowania także do blach dwuciennych
- Prace bez możliwości zasilania zewnętrznego
- Duża efektywność dzięki silnikowi bezszczotkowemu
- Kompatybilność z akumulatorami HAZET 9212-02 i 9212-05
- System szybkiej wymiany brzeszczotu bez użycia narzędzi
- Szybka regulacja pałąka
- Kompozytowa obudowa
- Bezczotkowy silnik prądu stałego (BLDC):
 - Dłuższa żywotność, niewielkie zużycie, eliminacja konieczności wymiany szczotek węglowych
 - Wysoka skuteczność, a tym samym mniejsze zużycie akumulatora — bardziej kompaktowy silnik pozwalający na mniejsze wymiary konstrukcyjne
- Skoki 0 – 3100 obr./min
- Skok cięcia: 28.5 mm
- Poziom ciśnienia akustycznego: 86.13 dB(A) Lp A
- Przyspieszenie wibracyjne: 32.18 m/s²
- Ciężar (netto): 2.26 kg
- **Zawartość:**
 - 1 Akumulatorowa piła szablą
 - 1 Szybka ładowarka
 - 1 Akumulator litowo-jonowy 18 V, 5 Ah



529,- €
netto

Bez brzeszczotu



NOWOŚĆ!

9234

Elastyczne brzeszczoty do piły szablastej

- Wymiary (dł. x szer. x wys.): 150 x 19 x 0.9 mm



HAZET No.		Wersja	Nr EAN 4000896+	€
9234 M-150/5	1	Do stali i metali kolorowych 2–8 mm	239382	12,90
9234 P-150/5	2	Nowy typ uzębienia zapewniający wysoką trwałość i szybkie cięcie w metalu (> 2.5 mm) i drewnie z gwoździem	239405	14,90
9234 X-150/5	3	Brzeszczoty do piły szablastej, stal i stal nierdzewna (Inox) od 1.5 do 4 mm	239597	12,90



1

9233-010,

EAN-No. 4000896218943

Akumulatorowa szlifierka kąтова

- Wysoka efektywność dzięki silnikowi bezszczotkowemu
- Przy dużym spadku obrotów urządzenie zatrzymuje się w wyniku ustawienia skośnego
- Zatrzymanie silnika 2 s po wyłączeniu
- Stała prędkość nawet przy ciężkich pracach
- Z dźwignią bezpieczeństwa
- Zawiera po 1 kołpaku ochronnym do tarcz tnących i do tarcz zdzierających
- Szybka regulacja położenia kołpaka ochronnego bez użycia narzędzi
- Gwint wrzeciona: M 14
- Kompatybilność z akumulatorami HAZET 9212-02 i 9212-05
- Prędkość obrotowa biegu jałowego (maks.): 8000 obr./min
- Ciężar (bez akumulatora): 1.53 kg
- **Zakres dostawy:** urządzenie podstawowe (bez akumulatora)

299,- €
netto

2

9230-010,

EAN-No. 4000896218974

Wiertarka akumulatorowa

- Wysoka efektywność dzięki silnikowi bezszczotkowemu
- Szybkomocujący metalowy uchwyt wiertarski niewymagający użycia narzędzi 1–13 mm
- 15 wybieranych poziomów momentu obrotowego + 1 poziom wiercenie:
 - Poziom 1: 0–560 obr./min
 - Poziom 2: 0–1900 obr./min
- Solidny korpus urządzenia
- Przeznaczenie do pracy ciągłej
- Bezczotkowy silnik prądu stałego (BLDC)
- Kompatybilność z akumulatorami HAZET 9212-02 i 9212-05
- Ciężar (bez akumulatora): 1.27 kg
- **Zakres dostawy:** urządzenie podstawowe (bez akumulatora)

168,- €
netto

3

9212 SPC-010,

EAN-No. 4000896214273

12 1/2"

Akumulatorowy klucz udarowy

- Poręczna i lekka wersja
- Z podświetleniem obszaru roboczego już przed ruchem członu napędzanego
- Moment przy odkręcaniu (maks.): 260 Nm
- Moment dokręcania (maks.): 200 Nm
- Kompatybilność z akumulatorami HAZET 9212-02 i 9212-05
- Czas ładowania: ~35 min
- **Zakres dostawy:** urządzenie podstawowe (bez akumulatora)

126,50 €
netto

4

9213-1000,

EAN-No. 4000896222698

20 3/4"

Akumulatorowy klucz udarowy

- Wysoka efektywność dzięki silnikowi bezszczotkowemu
- Moment przy odkręcaniu (maks.): 1400 Nm
- Moment dokręcania (maks.): 1000 Nm
- Do wyboru trzy poziomy momentu do dokręcania dynamometrycznego:
 - 1. poziom: ok. 180 Nm przy 0–400 obr./min
 - 2. poziom: ok. 400 Nm przy 0–800 obr./min
 - 3. poziom: ok. 1000 Nm przy 0–1800 obr./min
- Obroty w prawo/lewo: wielostopniowo
- Bezczotkowy silnik prądu stałego (BLDC)
- Kompatybilność z akumulatorami HAZET 9212-02 i 9212-05
- Rozmiar śrub: M24
- **Zakres dostawy:** urządzenie podstawowe (bez akumulatora)

461,- €
netto

Ty widzisz:

Klucz dynamometryczny...

My widzimy:

Solidną rurę z naniesioną laserowo skalą, głowicę grzechotki, która we właściwym momencie odchyła się na bok, uchwyt mocno trzymający się w dłoni! Słowem precyzyjne narzędzie pomiarowe!



5000-3CT

6.3 1/4" 12.5 1/2"

Klucz dynamometryczny

- Dokładność ±3% od ustawionej wartości (w oznaczonym kierunku obsługi)
- Z numerem seryjnym i certyfikatem

NOWOŚĆ! 



2.5 – 400 Nm

Made in Germany

HAZET No.	Średnica	Zakres momentu Nm	l mm	Podziałka Nm	Nr EAN 4000896+	€
5108-3 CT	6.3 1/4"	2.5–25	234	0.25	218882	154,-
5120-3 CT	12.5 1/2"	10–60	320	0.50	218905	143,-
5122-3 CT	12.5 1/2"	40–200	519	1.00	219001	154,-
5123-3 CT	12.5 1/2"	60–320	628	2.00	218998	173,-
5143-3 CT	12.5 1/2"	100–400	790	2.50	235407	445,-

NOWOŚĆ!



6000-1CT

20 3/4" 25 1"

Klucz dynamometryczny

- Dokładność ±3% od ustawionej wartości (w oznaczonym kierunku obsługi)
- Z numerem seryjnym i certyfikatem
- W zestawie torba umożliwiająca bezpieczne przechowywanie



400 – 1600 Nm

Made in Germany

HAZET No.	Średnica	Zakres momentu Nm	l mm	Podziałka Nm	Waga (kg)	Nr EAN 4000896+	€
6150-1CT	20 3/4"	400–1000	1788	5	24.2–61.0	141067	1.087,-
6160-1CT	25 1"	600–1600	2455	5	26.1–70.1	155316	1.308,-

5145-3 CT, EAN-No. 4000896218929

20 3/4"

Klucz dynamometryczny 300–800 Nm

- **Bez cofania!**
- Dokładność ±3% od ustawionej wartości (w oznaczonym kierunku obsługi)
- Z numerem seryjnym i certyfikatem
- Długość (całkowita): 1271 mm
- Podziałka: 2.5 Nm



300 – 800 Nm

Made in Germany

567,- € netto





5000 KV

10 3/8 12 1/2

Klucze dynamometryczne

- Możliwość ponownej regulacji i kalibracji
- Możliwość naprawy kluczy dynamometrycznych w centrum serwisowym HAZET
- Długa żywotność
- Dokładność dzięki możliwości demontażu, regulacji, naprawy (w razie potrzeby), kalibracji, montażu
- Przeznaczone do sprawdzania środków kontroli
- Trwałe i ekologiczne
- Precyzyjny podział skali z noniuszem
- Blokada przed niezamierzonym przestawieniem wartości nastawczej
- Bezpieczny: sygnalizacja dotykowa (wyzwolenie krótkiego skoku), sygnalizacja akustyczna (odgłos kliknięcia)
- Kierunek pracy prawy/lewy uzyskiwany za pomocą przekładanego czworokąta, w związku z tym dokręcanie z nastawionym momentem obrotowym możliwe zarówno w kierunku prawym, jak i lewym w zakresie podanej tolerancji
- Niewielki ciężar zapewniający dobrą obsługę i pracę bez zmęczenia
- DIN EN ISO 6789-2:2017, czworokąt zgodny z normą DIN 3120, ISO 1174-1, IEC 60900:2018



12 1/2

Made in Germany

HAZET No.	Zakres momentu Nm	l mm	Dokładność wyzwalania %	g	Nr EAN 4000896 +	€
5108 KV	2-10	275	6	590	235421	328,-
5109 KV	5-25	305	4	639	235445	338,-
5121 KV	20-120	420	4	1470	233397	348,-

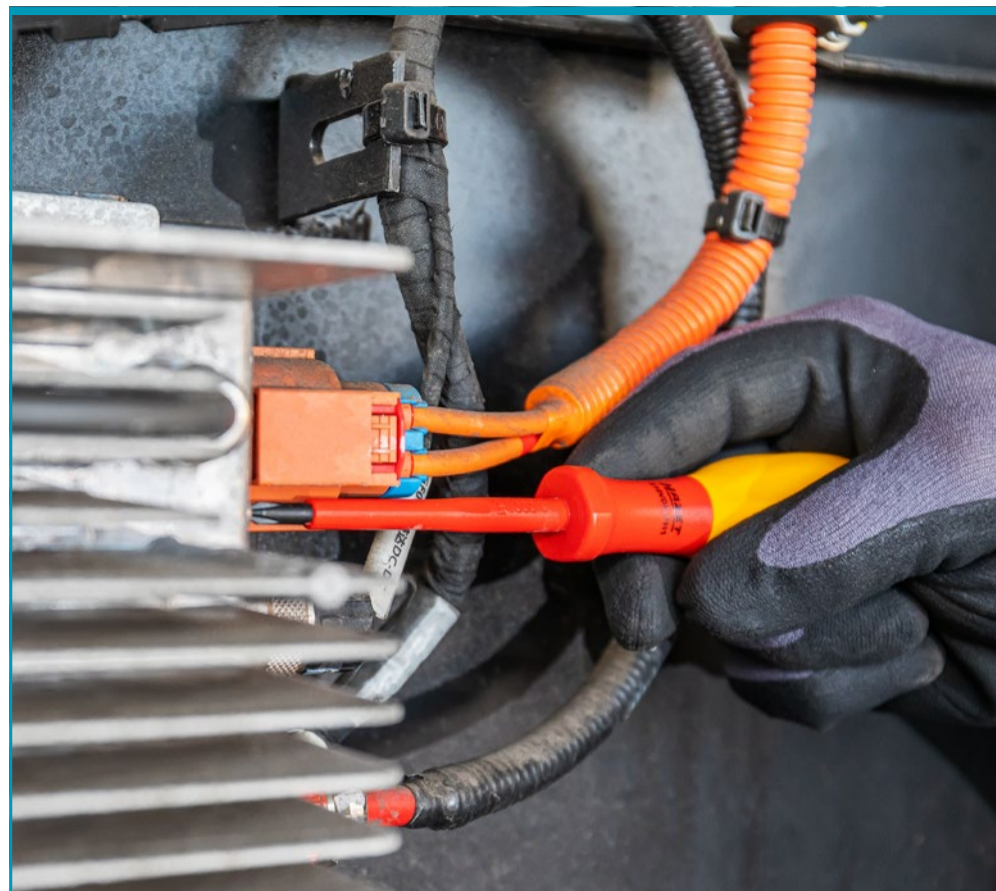

810/6 VDE, EAN-No. 4000896179329

6

Zestaw narzędzi dla elektryków

- Ergonomiczny uchwyt HAZET wykonany z 2 rodzajów tworzyw (czerwony/żółty)
- Próbnik napięcia (839-1), 220-250 V zgodny z normą VDE 0680
- **Zawartość** (zestaw 6-częściowy):
 - 810 VDE \odot 0.4 x 2.5 · 0.6 x 3.5 · 0.8 x 4 mm
 - 839-1 \odot 0.5 x 2.8 mm
 - 810 VDE \oplus PH1 · PH2



29,- €
netto



1802 VDE/8, EAN-No. 4000896234561

8

Zestaw narzędzi dla elektryków

- Ergonomiczny uchwyt HAZET wykonany z 2 rodzajów tworzyw (czerwony/żółty)
- Próbnik napięcia (839-1), 220-250 V zgodny z normą VDE 0680
- **Zawartość** (zestaw 8-częściowy):
 - 810 VDE \odot 0.4 x 2.5 · 0.8 x 4 mm
 - 839-1 \odot 0.5 x 2.8 mm
 - 810 VDE \oplus PH1, PH2, PH3
 - 1802 VDE-22
 - 1841 A VDE-22



89,- €
netto

Statycznie i dynamicznie

Pdwojnie perfekcyjna precyzja!

- Zaprojektowane i wyprodukowane „Made in Germany“
- Duża wytrzymałość na obciążenie stale zapewnia długą żywotność
- 90 zębów, drobne uzębienie 4° do ciasnych przestrzeni
- Funkcja blokady dźwigni chroni przed przypadkowym przełączeniem
- Znacznie większa wydajność przy tych samych wymiarach
- Niewielkie tolerancje produkcyjne zapewniają ochronę przed wnikaniem zanieczyszczeń

HiPer
HIGH PERFORMANCE
THE ORIGINAL
MADE IN GERMANY

90
4°



HiPer (HP)

Grzechotka zapadkowa o uzębieniu drobnym

- Zdecydowanie więcej mocy niż w przypadku grzechotek o porównywalnych rozmiarach
- Wewnętrzne standardy jakości firmy HAZET gwarantują uzyskanie obciążalności dalece przewyższającej wymogi norm



reddot winner 2020

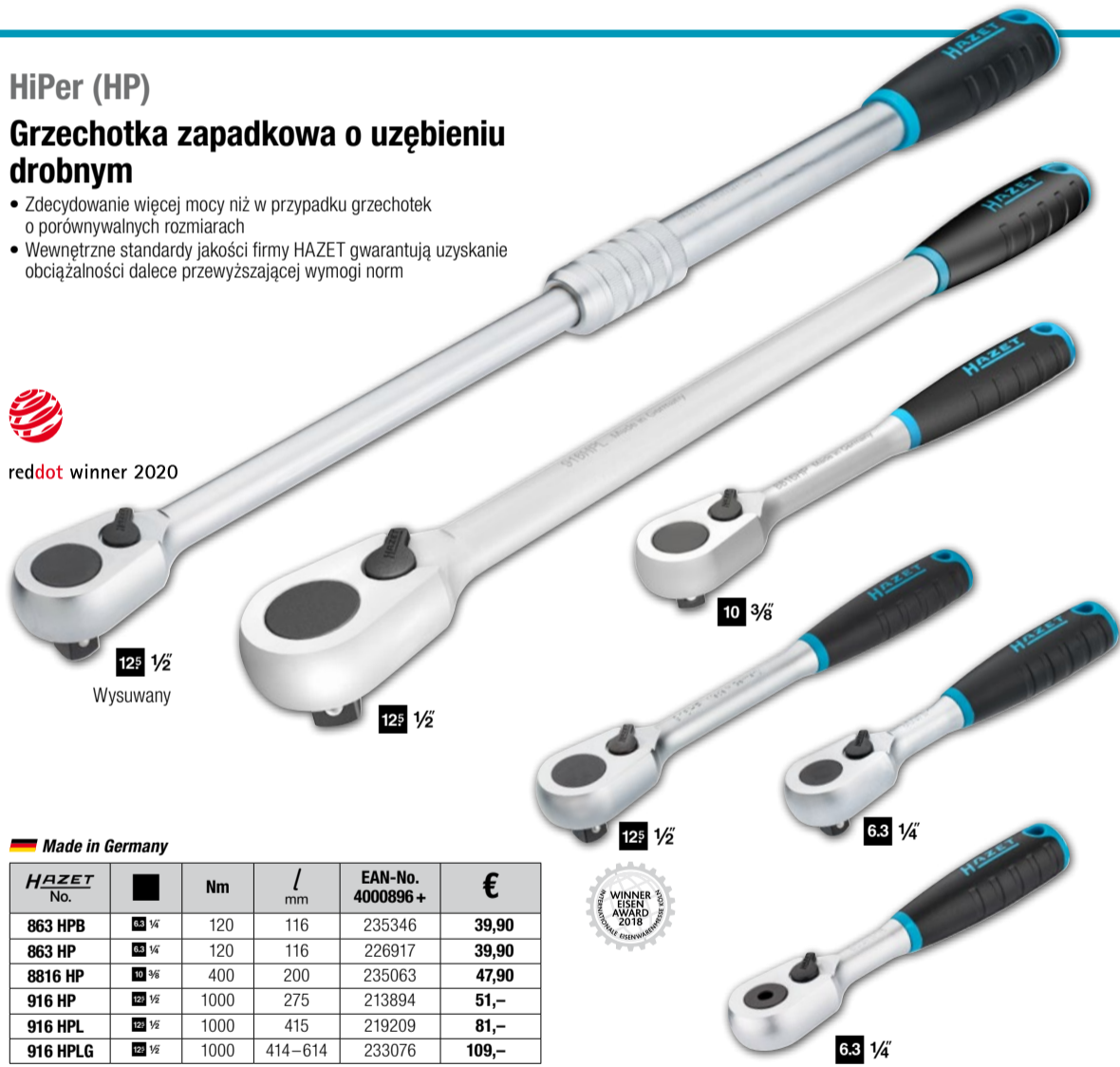

Made in Germany

HAZET No.	□	Nm	l mm	EAN-No. 4000896+	€
863 HPB	12 1/2	120	116	235346	39,90
863 HP	12 1/2	120	116	226917	39,90
8816 HP	10 3/8	400	200	235063	47,90
916 HP	12 1/2	1000	275	213894	51,-
916 HPL	12 1/2	1000	415	219209	81,-
916 HPLG	12 1/2	1000	414-614	233076	109,-



HiPer (HPS)

Grzechotka zapadkowa o uzębieniu drobnym z blokadą bezpieczeństwa

NOWOŚĆ!

- Przycisk zabezpiecza przed przypadkowym zwolnieniem blokady
- Szybkie zwalnianie blokady zamontowanego narzędzia dzięki obudwie jedną ręką przycisku zwalniania



Made in Germany

HAZET No.	□	Nm	l mm	Nr EAN 4000896+	€
863 HPS	12 1/2	62	116	237234	45,-
8816 HPS	10 3/8	340	200	237241	55,-
916 HPS	12 1/2	850	275	237258	64,-

953 HP, EAN-No. 4000896215188

Zestaw kluczy nasadowych

- Skrzynka SmartCase (1/3) 165-L
- Safety-Insert-System, 2-komponentowa wkładka z miękkiej pianki. Wkładka pasująca również do wózka narzędziowego HAZET Assistant
- Wymiary (wys. x szer. x gł.): 355 x 235 x 65 mm
- Zawartość (zestaw 47-częściowy):
 - 850 □ 12 1/2 5 · 6 · 7 · 8 · 9 · 10 · 11 · 12 · 13 mm
 - 863 HP □ 12 1/2 120 Nm
 - 866 U □ 12 1/2
 - 867-4 □ 12 1/2 □ 12 1/2
 - 900 □ 12 1/2 10 · 11 · 12 · 13 · 14 · 15 · 16 · 17 · 18 · 19 · 21 · 22 · 24 · 27 mm
 - 916 HP □ 12 1/2 1000 Nm
 - 917-5 □ 12 1/2 □ 12 1/2
 - 918-10 □ 12 1/2 □ 12 1/2
 - 2204 □ 12 1/2 2 · 3 · 4 · 5 · 6 mm
 - 2208 □ 12 1/2 0.5 x 4.0 · 0.6 x 4.5 · 0.8 x 5.5 mm
 - 2215 □ 12 1/2 PH1 · PH2
 - 2216 □ 12 1/2 PZ1 · PZ2
 - 2223 □ 12 1/2 T10H · T15H · T20H · T25H · T30H
 - 2250-1 □ 12 1/2 □ 12 1/2



199,- € netto



1005 S

20 3/4" 20 3/4"

Przedłużka udarowa

- Z otworem do trzpienia ochronnego lub pierścienia sprężynowego zabezpieczającego i rowka do pierścienia o-ring
- Powierzchnia: fosforanowana, olejowana
- Do obsługi maszynowej



HAZET No.	l mm	g	EAN-No. 4000896+	€
1005 S-7	175	0.82	001774	53,-
1005 S-13	330	1.30	001767	89,-

1105 S

25 1" 25 1"

Przedłużka udarowa

- Z otworem do trzpienia ochronnego lub pierścienia sprężynowego zabezpieczającego i rowka do pierścienia o-ring
- Powierzchnia: fosforanowana, olejowana



HAZET No.	l mm	g	EAN-No. 4000896+	€
1105 S-7	180	1.34	002702	79,-
1105 S-13	330	2.17	002696	99,-

1100 SLG

25 1"

Klucz nasadowy udarowy (6-kąt)

- Wersja długa
- Z otworem do trzpienia ochronnego lub pierścienia sprężynowego zabezpieczającego i rowka do pierścienia o-ring
- Powierzchnia: fosforanowana, olejowana
- DIN 3129, ISO 2725-2

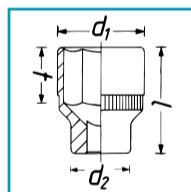

HAZET No.	l mm	d1 mm	d2 mm	t mm	EAN-No. 4000896+	€
1100 S Lg-24	110	41.5	54	17	002405	69,-
1100 S Lg-27	110	45.0	54	19	002412	70,-
1100 S Lg-30	110	49.0	54	21	002429	74,-
1100 S Lg-32	110	51.5	54	21	002436	75,-
1100 S Lg-33	110	52.5	54	21	002443	79,-
1100 S Lg-36	110	56.5	54	23	002467	79,-
1100 S Lg-38	110	59.0	54	24	002474	84,-
1100 S Lg-41	110	63.0	54	26	002481	89,-
1100 S Lg-46	110	69.5	54	28	002498	109,-



1007 S-7/4, 1003 S-07

125 1/2" 20 3/4" 24 4

Adapter udarowy

- Z powodu ogromnej siły napędu 20 mm (3/4") dochodzi do dużego obciążenia i zwiększonego zużycia końcówki odbioru napędu 12.5 mm (1/2"). Dzięki adaptacji 6-kątnej końcówka 12.5 mm (1/2") jest wymienna i dzięki temu adapter może być stosowany bardziej wielostronnie!
- Z wymiennym ostrzem wtykanym 12.5 mm (1/2")
- Do obsługi maszynowej
- Z otworem do trzpienia zabezpieczającego lub pierścienia sprężynowego i rowkiem do pierścienia o-ring



Made in Germany

HAZET No.	Opis	Nr EAN 4000896+	€
1007 S-7/4	Adapter udarowy	215416	35,-
1003 S-07	Wymienna końcówka wtykana 12.5 mm	215409	11,-



1000 SLG

20 3/4"

Klucz nasadowy udarowy (6-kąt)

- Wersja długa
- Z otworem do trzpienia ochronnego lub pierścienia sprężynowego zabezpieczającego i rowka do pierścienia o-ring
- Powierzchnia: fosforanowana, olejowana
- DIN 3129, ISO 2725-2

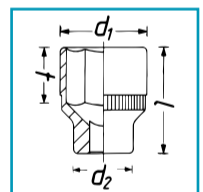

HAZET No.	l mm	d1 mm	d2 mm	t mm	EAN-No. 4000896+	€
1000 S Lg-24	100	39.5	44	17	001392	43,-
1000 S Lg-27	100	43.5	44	19	001408	43,-
1000 S Lg-30	100	47.5	44	21	001422	46,-
1000 S Lg-32	100	50.0	44	21	001439	55,-
1000 S Lg-33	100	51.5	44	21	001446	55,-
1000 S Lg-36	100	55.0	44	23	001460	64,-

1000, EAN-No. 4000896000616

20 3/4" 20 3/4" 15

Zestaw kluczy nasadowych

- Skrzynka metalowa (kolor niebieski HAZET)
- Wkładka z miękkiej pianki
- Wymiary (dł. x szer. x wys.): 578 x 235 x 88 mm



Made in Germany

524,- € netto

1100 Z, EAN-No. 4000896002504

25 1" 25 1" 17

Zestaw kluczy nasadowych

- Z kluczami nasadowymi 12-kątnymi
- Skrzynka metalowa (kolor niebieski HAZET)
- Wymiary (dł. x szer. x wys.): 759 x 305 x 115 mm

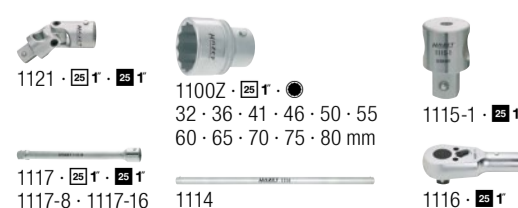

Made in Germany

1.059,- € netto

600N/21, EAN-No. 4000896023356



Zestaw kluczy płasko-oczkowych

- Powierzchnia: chromowana, główka polerowana
- DIN 3113 kształt A, ISO 3318, ISO 7738
- s 6 · 7 · 8 · 9 · 10 · 11 · 12 · 13 · 14 · 15 · 16 · 17 · 18 · 19 · 21 · 22 · 24 · 27 · 30 · 32 · 34 mm
- Napęd wyjściowy: zewnętrzny 12-kątny Tractionsprofil



Made in Germany

338,- € netto



600 LG



Klucze płasko-oczkowe, bardzo długie, o wąskiej konstrukcji



Made in Germany

HAZET No.	■	S mm	EAN-No. 4000896 +	€
600 Lg/10	10	10 · 11 · 12 · 13 · 14 · 15 · 16 · 17 · 18 · 19	218424	138,-
600 Lg/13	13	10 · 11 · 12 · 13 · 14 · 15 · 16 · 17 · 18 · 19 · 21 · 22 · 24	218417	199,-

Bardzo długa wersja

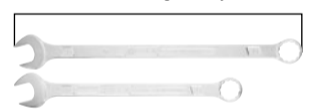

606 N/12, EAN-No. 4000896197378



Zestaw kluczy płasko-oczkowych grzechotkowych

- Powierzchnia: chromowana, główka polerowana
- DIN 3113 kształt A, ISO 3318, ISO 7738
- s 8 · 9 · 10 · 11 · 12 · 13 · 14 · 15 · 16 · 17 · 18 · 19 mm
- Wymiary (dł. x szer. x wys.): 355 x 235 x 65 mm



239,- € netto

810 U-1/5, EAN-No. 4000896179572



Zestaw wkrętaków

- Z profilem 6-kątnym (do użycia z kluczem) i powierzchnią do pobijania
- Powierzchnia: trzon chromowany matowo, końcówka oksydowana
- 0.8 x 4.5 · 1 x 5.5 · 1.2 x 7 mm
- PH1 · PH2



Z profilem 6-kątnym (element pomocniczy)



Powierzchnia do pobijania

31,70 € netto

810



Zestaw wkrętaków

- Z otworem do zawieszania w uchwycie
- Powierzchnia: trzon chromowany matowo, końcówka oksydowana



810 T/6



810/6

HAZET No.	Zawartość	Nr EAN 4000896 +	€
810 T/6	⊕ T10 · T15 · T20 · T25 · T27 · T30	204304	25,40
810/6	⊕ 0.5 x 3 · 0.8 x 4 · 1 x 5.5 · 1.2 x 6.5 mm ⊕ PH1 · PH2	058808	16,50

606



Zestawy kluczy płasko-oczkowych grzechotkowych



HAZET No.	■	S mm	EAN-No. 4000896 +	€
606/5	5	8 · 10 · 13 · 17 · 19	177998	86,-
606/6-1	6	21 · 22 · 24 · 27 · 30 · 32	175178	285,-

Ty widzisz:
siekiere...

My widzimy:
Dokładnie obrobiony i
polakierowany trzonek
z drewna hikorowego
oraz precyzyjnie
oszlifowany obuch!



Nasze profesjonalne narzędzia do rozłupywania

- Wysokogatunkowa stal narzędziowa C60
- Bardzo dobre trzymanie dzięki wyjątkowo ergonomicznie ukształtowanemu trzonkowi z antypoślizgową specjalną końcówką uchwytu
- Oryginalny trzonek z drewna hikorowego
- Obuch i stylisko z podwójnym klinowaniem zabezpieczającym

Łatwe wcinanie w drewno dzięki specjalnie polerowanemu ostrzu (lamelowa technika szlif)

W przypadku nieprawidłowych uderzeń stylisko jest dobrze chronione przez tuleję osłaniającą przed uderzeniami i osłonę ostrza ze sztucznej skóry

Made in Germany

HAZET No.		Wersja	l mm	g	Nr EAN 4000896 +	€
2132-600	1	Toporek	360	600	231140	22,-
2133-1250	2	Siekiera do drewna	700	1250	231133	43,-

Made in Germany

HAZET No.		Wersja	l mm	g	Nr EAN 4000896 +	€
2134-1250	3	Siekiera do rozłupywania	500	1250	229529	46,-
2135-3000	4	Siekiero-młot do rozłupywania	900	3000	231157	51,-

Wózek narzędziowy lub stół warsztatowy: Twoja decyzja!

179 NW-8/244, EAN-No. 4000896223046

Stół warsztatowy *Assistent* z wyposażeniem

wys. x szer. x gł.:
964 x 1150 x 600 mm

Stół warsztatowy
Assistent
179NW-8
Made in Germany

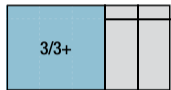

3.347,- €
netto

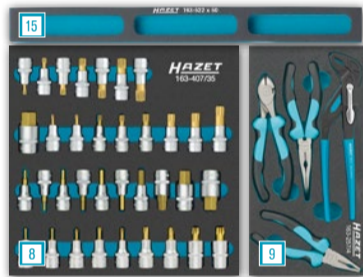
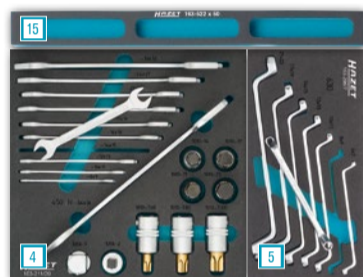

0-179/244, EAN-No. 4000896204236

Zestaw narzędzi pojedynczo

• 244 profesjonalne narzędzia

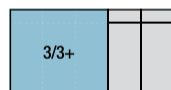

2.219,- €
netto

244

179 NX-8/244, EAN-No. 4000896223039

Wózek narzędziowy i z asortymentem

wys. x szer. x gł.:
1020 x 786 x 518 mm

244

Albo/albo?

244 profesjonalne narzędzia!
7 wypełnionych szuflad!



Wózek narzędziowy
Assistent
179NX-8
Made in Germany

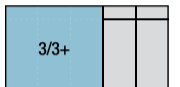

2.985,- €
netto

- Zestaw kluczy nasadowych / wkrętek 163-224/57, 57-częściowy
6 s 5.5-13 mm 8 s 10-32 mm
- Zestaw kluczy nasadowych 163-181/17, 17-częściowy
s 10-22 mm
- Zestaw kluczy płasko-oczkowych 163-210/19, 19-częściowy
s 8-34 mm
- Zestaw narzędzi 163-211/20, 20-częściowy
s 8 x 9-34 x 36 mm
T 60, T 80, T 100 s 14, 17, 19, 22 mm
- Zestaw kluczy oczkowych dwustronnych 163-296/7, 7-częściowy
s 6 x 7-21 x 22 mm
- Zestaw wkrętek 163-297/26, 26-częściowy
- Zestaw kluczy płasko-oczkowych grzechotkowych 163-385/12, 12-częściowy
s 8-19 mm
- Zestaw kluczy nasadowych trzpieniowych 163-407/35, 35-częściowy
s 5-22 mm · M 5-M 18 mm · T 20-T 60
- Zestaw szczypiec 163-257/4, 4-częściowy
- Zestaw wkrętek TORX® 163-380/4, 4-częściowy
T 15-T 30
- Zestaw kluczy nasadowych 163-382/3, 3-częściowy
s 8, 10, 13 mm
- Zestaw wkrętek TORX® 163-182/9, 9-częściowy
T 6-T 30
- Zestaw uniwersalny 163-372/25, 25-częściowy
- Wkładka z miękkiej pianki z przegródką na drobne części 163-172 x 50
- Wkładka z miękkiej pianki z przegródkami na drobne części 163-522 x 50 (5 x)



HAZET
Junior

Juniortool1, EAN-No. 4000896236008

Zabawki w stylu HAZET

- 14 zabawkowych narzędzi
- Klocki o wyglądzie drewna ze śrubami i nakrętkami
- Dla dzieci w wieku od 3 lat

Zawartość		Kolory
Śruby, długie	6	3x 3x
Śruby, krótkie	6	3x 3x
Nakrętki	12	3x 3x 3x 3x
Łączniki	7	●
Klocki, małe	4	● ●
Klocki, średnie	7	● ● ●
Klocki, duże	5	● ● ● ● ●
Narzędzia	14	Patrz ilustracje

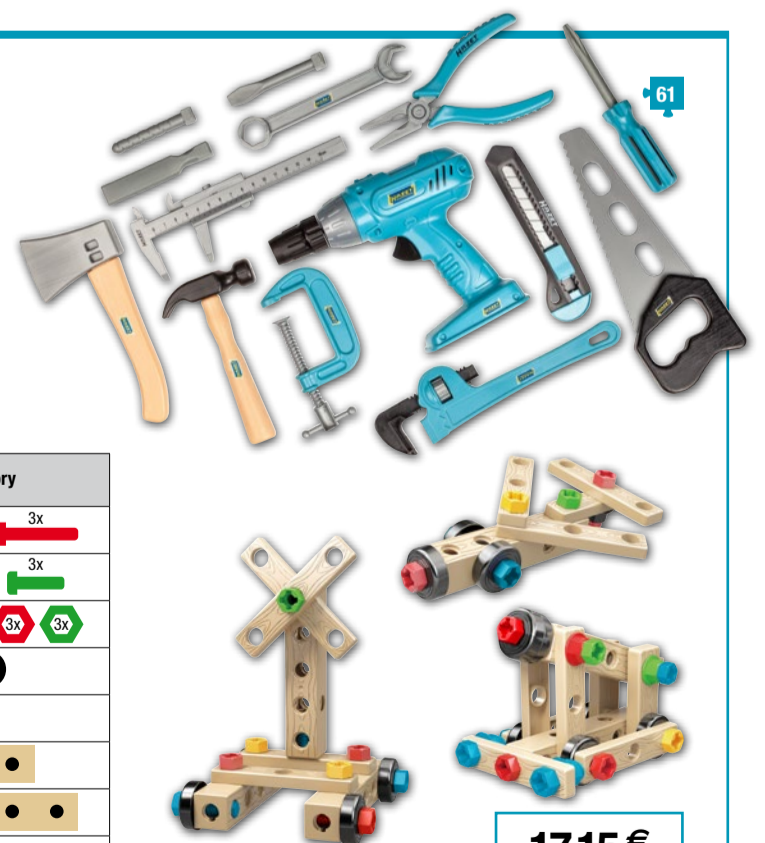

17,15 €
netto

Twój przedstawiciel HAZET



4 000896 240388

NKW21/PI/PL/1/I. 02.21/7. CHS/MD